

Oma HAULOTTE® masinate kasutusjuhendite veebis
vaatamiseks ja sealt allalaadimiseks minge aadressile :
<https://www.e-technical-information.com>
või skannige allolev QR-kood :



HS15E - HS4390E - HS15E PRO - HS4390E PRO -
HS18E - HS5390E - HS18E PRO - HS5390E PRO -
ÜHEVÄRVILINE LCD KUVAR

Kasutusjuhend

HS15E - HS4390E -
HS15E PRO - HS4390E PRO -
HS18E - HS5390E -
HS18E PRO - HS5390E PRO -
Ühevärviline LCD kuvar



A**EESSÖNA**

1 - Kasutaja vastutus	10
1.1- Omaniku vastutus	10
1.2- Tööandja vastutus	10
1.3- Koolitaja vastutus	10
1.4- Kasutaja vastutus	11
2 - Ohutus	12
2.1- Ohutusjuhised	12
2.1.1 - Vale kasutus	12
2.1.2 - Kukkumisoht	13
2.1.3 - Ümberkukkumis-/kaldumisoht	14
2.1.4 - Elektrilöögi oht	18
2.1.5 - Plahvatusoht / Tulekahju	19
2.1.6 - Muljumis-/kokkupõrkeoht	19
2.1.7 - Soovimatu liikumise oht	20
3 - Ohutusalane teave	21
4 - Õnnetusest teatamine	21
5 - Vastavus	22
5.1- Toote muudatused	22
5.1.1 - Tootja turvakampaaniate läbiviimine	22
5.2- Toote kirjeldus	22
5.3- Omanikuvahetus	23
5.4- Vastavusdeklaratsioon	24

B**TUTVUSTUS**

1 - Üldine ohutus	27
1.1- Sihipärane kasutus	27
1.2- Siltide sisu	28
1.3- Sümbolid ja värvid	30
1.4- Ohutase	30
1.5- Legendid ja sümbolite tähendused	31
2 - Mudelite kirjeldus	32
3 - Põhilised osad	34
3.1- Skeem	34
3.2- Hooldusotstarbeline tugijalg	36
3.3- Alumine juhtpult	38
3.3.1 - Skeem	38
3.3.2 - Tabloo (LEDS 1 - 10) - Ühevärviline LCD kuvar	42
3.3.2.1 - Vaikekoodid ja -alarmid	44
3.4- Ülemine pult	46
3.4.1 - Skeem	46
4 - Jõudluse andmed	50
4.1- Tehnilised andmed	50
4.2- Tööpiirkond	54
5 - Siltide asukohad ja ülesleidmine	57

SISUKORD

C

KASUTUSEELNE ÜLEVAATUS

1 - Soovitused	73
2 - Tööpiirkonna hindamine	73
3 - Ülevaatus ja funktsioonide testimine	74
3.1- Igapäevane ülevaatus	74
4 - Ohutuskontroll	77
4.1- Toimingud hädaseiskamishupudega	77
4.2- Juhtseadiste aktiveerimine	78
4.3- Detektor rikkis	78
4.3.1- Märgutulede testid	78
4.3.2- Sumistite testid	79
4.4- Mootori automaatne väljalülitamine (Kui masinal on I isavarustuses Range Extender)	79
4.5- Ülekoormuse detektorsüsteem	79
4.6- Õõsteljed (kui on varustuses)	80
4.7- Kalde piiramise süsteem	80
4.8- Sõidukiiruse piiramine	81
4.9- Pardalasuavad elektroonikaseadmed	81

D

KASUTUSJUHISED

1 - Kasutus	83
1.1- Sissejuhatus	83
1.2- Üldine kirjeldus	83
1.3- Alumise juhtpuldi funktsioonid	83
1.4- Ülemise juhtpuldi funktsioonid	84
2 - Alumine juhtpult	85
2.1- Masina käivitamine ja seiskamine	85
2.2- Liigutuste juhtimine	86
2.3- Muud juhtseadised	86
3 - Töölava juhtpult	87
3.1- Masina käivitamine ja seiskamine	87
3.1.1- Masina käivitamiseks	87
3.1.2- Mootori seiskamiseks	87
3.2- Sõitmise ja suuna juhtimine	88
3.3- Liigutuste juhtimine	90
3.4- Muud juhtseadised	90
3.4.1- Activ' Lighting System	90



SISUKORD

4 - Pääste- ja hädaolukorra toimingud.	91
4.1 - Töövõimsuse kadumise korral.	91
4.2 - Töötaja päästmine töölavalt	92
4.2.1 - Alumise juhtpuldi Overriding-süsteemi funktsioonid.	93
4.3 - Puudub töövõimsus.	94
4.3.1 - Käsitsi teostatav sundlangetamine.	94
5 - Transportimine	96
5.1 - Transpordi konfigureerimine.	96
5.2 - Masina pealeladimine transpordiks - HS15 E (HS4390 E) - HS15 E PRO (HS4390 E PRO) - HS18 E (HS5390 E) - HS18 E PRO (HS5390 E PRO)	97
5.3 - Laadimine kaldtee abil	98
5.4 - Voldik-kaitsepiirded.	98
5.4.1 - Kirjeldus	98
5.4.2 - Ohutusmeetmed.	98
5.4.3 - Kokkuvõtmine	98
5.4.4 - Kaitsepiirde tööasendisse tõstmine	107
5.5 - Mahalaadimine	108
5.5.1 - Mahalaadimine kaldteede abil	108
5.6 - Pukseerimine.	109
5.6.1 - Pidurite vabastamine	110
5.7 - Hoiustamine.	113
5.8 - Tõstmistoiming.	114
5.8.1 - Troppimine HS15 E (HS4390 E) - HS15 E PRO (HS4390 E PRO) - HS18 E (HS5390 E) - HS18 E PRO (HS5390 E PRO)	114
6 - Soovitused külma ilma tingimustes töötamiseks	117
6.1 - Hüdroõli.	117
7 - Aku korrashoid ja hooldus	118
7.1 - Asukohad	118
7.2 - Aku laadimine.	120
7.2.1 - Masinal asuv laadija	120
7.2.2 - Aku laadimine.	120
7.3 - Aku korrashoid ja hooldus.	124
7.3.1 - Akude laadimine.	124
7.3.1.1 - Akude käsitsi täitmise protseduur.	125
7.3.1.2 - Akude automaatse täitmise protseduur - Lisavarustus	126
7.3.2 - Desulfaatimislaadimine	127
7.4 - Akude eluea optimeerimine	128

E**ÜLDINE KIRJELDUS**

1 - Masinate mõõdud	130
2 - Masina põhiosade massid	133
3 - Akustika ja vibratsioonid	134
4 - Rattad	135
4.1 - Tehnilised andmed	135
4.2 - Ülevaatus ja hooldus	135
5 - Lisavarustus	138
5.1 - Activ'Shield Bar Scissors - Muljumise vältimise teisene süsteem (kui funktsioon on olemas ja seade on oma toele paigaldatud)	138
5.1.1 - Kirjeldus	138
5.1.1.1 - Indikaatorvalgustite seisundi kokkuvõte	138
5.1.2 - Andmed	139
5.1.3 - Ohutusmeetmed	140
5.1.4 - Kasutuseelne ülevaatus	140
5.1.5 - Kasutus	141
5.1.5.1 - Sõidukiiruse piiramine (Lisavarustus Activ'Shield Bar Scissors)	141
5.1.5.2 - Tõstekiiruse piiramine (Lisavarustus Activ'Shield Bar Scissors)	142
5.1.6 - Erisildid	143
5.1.7 - Juhtpuldi paigaldamine selle toele	143
5.2 - Range Extender	145
5.2.1 - Kirjeldus	145
5.2.2 - Andmed	145
5.2.3 - Ohutusmeetmed	150
5.2.4 - Kasutuseelne ülevaatus	150
5.2.5 - Paigaldamine / Maha võtmine Range Extender	151
5.2.6 - Erisildid	153
5.3 - Kiirendatud laadimine	154
5.3.1 - Kirjeldus	154
5.3.2 - Ohutusmeetmed	154
5.3.3 - Andmed	154
5.3.4 - Kasutus	155
5.4 - Plaadihoidja / Toruhoidja	156
5.4.1 - Kirjeldus	156
5.4.2 - Andmed	156
5.4.2.1 - Plaadihoidja kasutamine	157
5.4.2.2 - Toruhoidja kasutamine	157
5.4.3 - Ohutusmeetmed	158
5.4.4 - Kasutuseelne ülevaatus	159
5.4.5 - Mahapanek - Tagasipanek	160
5.4.6 - Kasutus	162
5.4.6.1 - Plaadi / tahvli hoidja mudel	162
5.4.6.2 - Toru / vooliku hoidja mudel	164
5.4.7 - Rihmadega kinnitus (Rihma ei tarnita)	166
5.4.8 - Tugede hoidmine platvormis	167
5.4.9 - Kaitsepiirde alla laskmine, kui masin on varustatud plaadi / toruhoidja toega	167



F**HOOLDUS**

1 - Üldine	169
2 - Hooldusgraafik	170
3 - Ülevaatuskava	171
3.1- Üldkava	171
3.2- Igapäevane ülevaatus	172
3.3- Perioodiline ülevaatus	172
3.4- Põhjalik ülevaatus	172
3.5- Üldine ülevaatus	173
4 - Remont ja seadistamine	174

G**MUU TEAVE**

1 - Garantiitingimused	175
2 - Filiaalide kontaktandmed	175
2.1- California hoiatus	176

H**HOOLDUSRAAMAT**

1 - Hooldusraamat	179
--------------------------------	------------

SISUKORD



A- Eessõna

Olete äsja ostnud HAULOTTE®-i seadme, mistõttu tänane teid usalduse eest.

Tõstuk on seadis inimeste tõstmiseks ning on projekteeritud ja valmistatud selleks, et võimaldada kasutajatele koos vajalike materjalide ja töövahenditega juurdepääsu kõrgel asuvatele tööpiirkondadele. Kõik muud kasutusviisid ja tõstetava töölava ehituse muutused peavad olema kooskõlastatud HAULOTTE®-iga.

Käesolev kasutusjuhend kuulub lahutamatu osana masina juurde ja peab pidevalt asuma masina dokumendihoidjas.

Et saaksite masinaga täielikult rahul olla, peate rangelt järgima käesolevas juhendis sisalduvaid kasutusjuhiseid. Masina õige ja täiesti ohutu kasutuse tagamiseks tohivad tõstelava kasutada ja hooldada ainult koolitatud ja volitatud töötajad.

Soovime pöörata teie tähelepanu eeskätt 2 olulisele punktile :

- Järgige ohutusnõudeid.
- Kasutage masinat käesoleva kasutusjuhendiga ettenähtud käituspriirides.

Seadmete nimetuste puhul rõhutame, et need on kaubanduslikud ja neid ei tohi ajada segamini tehniliste omadustega.. Üksnes tehniliste kirjelduste tabelid annavad alust omistada seadmetele nende eeldatav kasutus..

Kasutusjuhend on mõeldud HAULOTTE®-i nende mudelite kasutajatele, mis on kirjas juhendi kaanel.



Keel ja originaalversioon :

Originaalversioonideks on inglisis- ja prantsuskeelne kasutusjuhend. Muukeelsed kasutusjuhendid on originaalversiooni tõlked.

Kasutusjuhend ei asenda masina igale kasutajale vajalikku ja kohustuslikku väljaõpet. Käesolev juhend sisaldab HAULOTTE®-i antud kasutusjuhiseid masina tõhusaks ja ohutuks kasutamiseks.

Käesolev juhend peab olema kättesaadav igal kasutajale ja see peab olema heas seisukorras. Lisaeksemplare saab tellida HAULOTTE Services®-ilt.

Jätkake ohutult tööd koos HAULOTTE®-iga !

Oma HAULOTTE® masinate kasutusjuhendite veebis vaatamiseks ja sealt allalaadimiseks minge aadressile :

<https://www.e-technical-information.com>

või skannige allolev QR-kood :



A - Eessõna

1 - Kasutaja vastutus

1.1 - OMANIKU VASTUTUS

Omanik (või rendileandja) on kohustatud :

- Informeerima kasutajat kasutusjuhendis sisalduvatest juhistest/soovitustest.
- Järgige masina kasutamist puudutavaid kohalikke eeskirju.
- Vahetage välja mis tahes puuduvad või halvas seisus juhendid või etiketid. Lisaeksemplare saab tellida HAULOTTE Services®-ilt.
- Koostama vastavalt tootja soovitudele ennetava hoolduskava, võttes arvesse töökeskkonna ja -tingimuste raskust.
- Teostama perioodilisi ülevaatusi vastavalt HAULOTTE®-i soovitudele ning kohalikele nõuetele.

Enne tõstetava töölava uuesti tööle panemist peavad kõik teadaolevad talitlushäired ja probleemid olema kõrvaldatud.

1.2 - TÖÖANDJA VASTUTUS

Tööandjal (või asutuse juhatajal) on järgmised kohustused :

- Tagada ja kontrollida kasutajate väljaõpet.
- Volitada masina kasutamiseks koolitatud kasutaja(d).
- Teavitama kasutajat ja tutvustama talle kohalikke nõudeid.
- Keelama masina kasutamise kõigil järgmistel isikutel :
 - kes on uimastite, alkoholi jne mõju all
 - Hoogude, krampide, pearingluse jms alusel...

1.3 - KOOLITAJA VASTUTUS

- Koolitaja peab olema koolitamiseks vajaliku ettevalmistusega.
- Koolitus peab hõlmama käesoleva juhendi kõiki juhiseid.
- Koolitus peab toimuma takistustevabas kohas, kuni koolitav on võimeline masinat ohutult juhtima ja kasutama.

A - Eessõna

1.4 - KASUTAJA VASTUTUS

Kasutaja on kohustatud :

- Käesoleva juhendi ja masinale kinnitatud sildid läbi lugema ja endale selgeks tegema.
- Enne masina kasutamist selle üle vaatama, järgides HAULOTTE® soovitusi.
- Teavitama omanikku (või rendileandjat) puudevast või halvas seisukorras kasutusjuhendist ja siltidest.
- Teavitama omanikku (või rendileandjat) masina mis tahes rikkest.

Kasutaja peab veenduma, et omanik on teinud nõutavad kontrollitoimingud ja et tal on võimalik masinat kasutada vastavalt tootja ettenähtud kasutustingimustele.



Mis tahes kasutaja (juht, reisija, hooldaja, transportija, ...) peab olema tutvunud avariikäskude ja masina toimimisega hädaolukorras.

Talitlushäire ning masinal või selle tööpiirkonnas ilmnevate turvariskide korral peab kasutaja masina kasutamise katkestama ning teavitama sellest viivitamatult oma ülemust.

A

B

C

D

E

F

G

H

I

A - Eessõna

2 - Ohutus

2.1 - OHUTUSJUHISED

2.1.1 - Vale kasutus

- Mitte kasutada masinat väljaspool käesoleva juhendiga paika pandud tingimusi.
- Ärge kasutage masinat kraana, kaubatõstuki või liftina.
- Ärge kasutage töölava tõsteseadisena (kraanana), kui platvormist väljapoole on paigutatud koorem.
- Ärge kinnitage töölava ühegi kõrval asuva fikseeritud ega liikuva struktuuri külge.
- Ärge kasutage masinat, kui te olete üksi. Kasutajat peab jälgima, kohal peab olema saatja, kes jääb maapinnale ja on valmis hädaolukorraks.
- Ärge kasutage rikkis või halvasti hooldatud masinat. Eemaldage kasutusest rikkis / vigastatud masin.
- Ärge astuge kaante peale.
- Ärge asendage masina stabiilsuse jaoks tähtsaid masinaosi selliste osadega, millel on algupärasest osast erinev kaal või tehnilised andmed.
- Ärge asendage tehases paigaldatud rattaid muude omadustega ratastega.
- Ärge muutke ega deaktiveerige masina funktsioone, mis võiksid kahjustada selle ohutust või stabiilsust.
- Ärge tõkestage ohutusseadiseid.
- Ärge kasutage masinat, kui etikett on puudu või kulunud.
- Ärge rikkuge, muutke ega peitke masina etikette ega märgistusi.



A - Eessõna

2.1.2 - Kukkumisoht

NB: KAITSEPIIRE ON PEAMINE KAITSESÜSTEEM LIIKUVA TÖSTEPLATVORMI KUKKUMISE VASTU (PEMP).

Enne töö alustamist :

- Veenduge, et turvapiirded on õigesti paigaldatud ja lukustatud.
- Veenduge, et uks või liugvärav oleks lukustatud.
- Kui kasutate masinat, millel on värav, kontrollige, kas see sulgub iseenesest ning lukustub ja avaneb.



- Eemaldage trepiastmetelt, põrandalt, käsipuult ja kaitsepiiretelt õli ja mustus.
- Puhastage tõsteplatvormi põrand (seal ei või olla prügi).

Töölavale pealeminemiseks või sellelt mahatulemiseks :

- Masin peab olema täielikult transpordiasendis (Juurdepääsu konfigureerimine).
- Kasutage ettenähtud juurdepääsukohta masina ees.
- Toetuge 3 punktile (käed ja üks jalg) - trepiaste ja kaitsepiirded.
- Hoidke sõrmed juurdepääsuukse lähedal olevatest liikuvatest osadest eemal.



Töölaval :

- Kui tööandja, vastutav organ või kohalikud eeskirjad nõuavad kukkumisvastaseid isikukaitsevahendeid (EPP), soovitame kasutada täielikke turvarakmeid koos turvarihmaga.
- Kukkumisvastased isikukaitsevahendid tuleb kinnitada ainult platvormi kukkumisvastastesse kinnituspunktidesse, mis on heaks kiidetud selleks otstarbeks.
- Vaadake platvormil asuvaid silte.
- Turvarihmu ei tohi kunagi kinnitada objekti või struktuuri külge väljaspool tööplatvormi (töölava).
- Töötamise ajal peab töölaval viibija hoidma kõvasti kinni kaitsepiiretest, käsipuust.



- Hoia oma jalad kogu aeg kindlalt töölava põrandal.
- Ära istu, seisa ega roni töölava kaitsepiiretel.
- Ärge toetuge uksele või liugväravale.
- Ärge kummarduge üle kaitsepiirete ega ronige nende peale. Töötada võib üksnes platvormi turvapiiretega ümbritsetud alas.
- Ärge lahkuge töölavalt, kui masin ei ole täielikult transpordiasendis.
- Ärge kunagi kasutage kaitsepiirdeid töölavale või sellelt alla ronimiseks.



A- Eessõna

2.1.3 - Ümberkukkumis-/kaldumisohut

Enne masina paikaseadmist ja töölepanemist :

- Veenduge, et töötamise aluspind kannatab masina kaalu.
- Ärge ületage masina maksimaalset nimikoormust, mis hõlmab ka nii töömaterjali kui lubatava inimeste arvu kaalu. Ärge ületage lubatavat inimeste arvu masinal.
- Ärge suurendage töökõrgust lisavahendite abil (redel).
- Ärge pange ei redelit ega tellinguid töölavale ega toetage neid vastu ühtegi masinaosa.
- Paigutage koorem ühtlaselt tööplatvormi (töölava) keskele.
- Ärge kasutage masinat, kui tuule kiirus on ülempiirist suurem. Lubatud tuule kiiruse näitamiseks kuvatakse see tööplatvormil (töölaval).
- Ärge kunagi suurendage töölava pindala, mis on avatud tuulele. Samuti ärge lisage sinna plaate, lippe.... Suuniste täitmata jätmisel tekib stabiilsuse kadumise oht, mis võib tuua kaasa masina kukkumise.
- Ärge tõstke platvormi ega liigutage masinat, kui platvorm on tõstetud kaldega, mis on suurem kui on masina lubatud ülempiir.
- Ärge sõitke masinaga lubatust suurematel kallakutel.
- Ärge kunagi lükake ega tõmmake esemeid töölavast väljapoole. Ärge ületage maksimaalset lubatud küljõudu, mis on ära toodud jõudluse andmetes.
- Ärge kasutage masinat ühegi muu struktuuri toetamiseks.
- Ärge kasutage masinat pukseerimiseks ega tõmbamiseks.



A- Eessõna

- Masina kasutamine kallakul

Kallak tähendab: (pinna) kaldenurk horisontaalasendi suhtes.

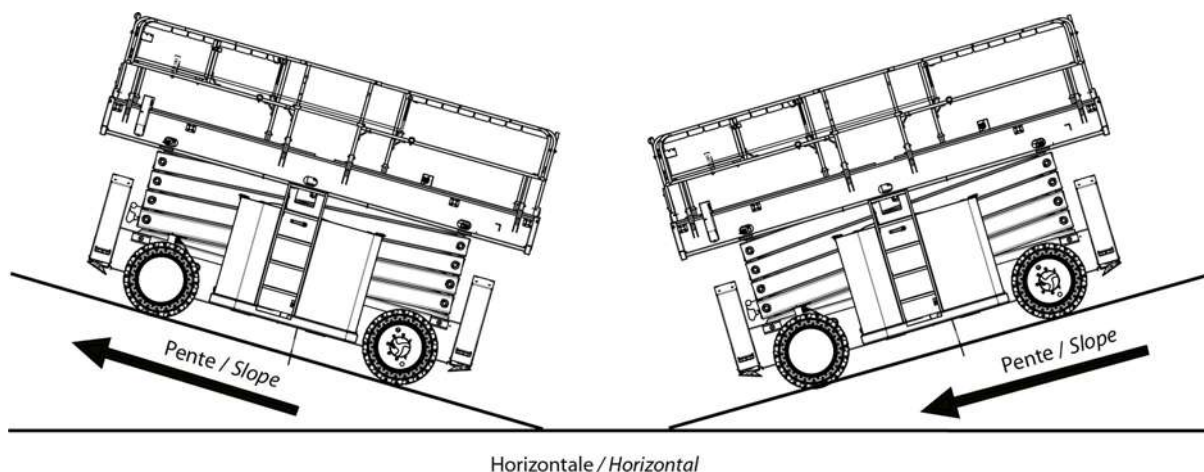

Ärge sõitke masinaga kallakul, mille kaldenurk on suurem kui masina jaoks lubatud tunnused. Jagu B 4.1 - Tehniline kirjeldus.



Manööverdamine kallakul :

- Paigutage masin alati kallaku suunas.
- Seadke masin täielikult transpordiasendisse.
- Ära lasku kallakust suurel kiirusel.



- Ärge tehke rambil poolpöoret.

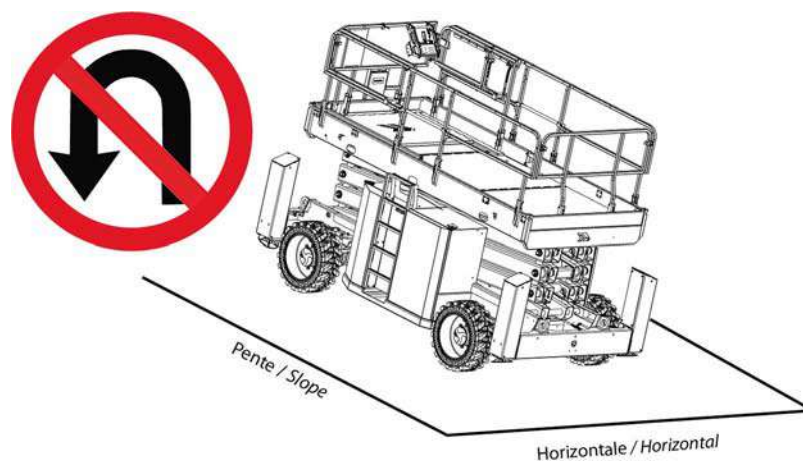

A- Eessõna



- Ärge sõitke rambil nurga all viltu või külgs ees.



TUUL: isikute tõsteplatvormi võib kasutada kuni maksimaalse tuulekiiruseni, mis on näidatud käesolevas juhendis. Tuule kohaliku kiiruse tuvastamiseks kasutage järgnevat Beauforti skaalat, tuule kiiruse hoiatusseadet või anemomeetrit.

NB: BEAUFORT'I SKAALAT TUULEKIIRUSE MÕÕTMISEKS TUNNUSTATAKSE KOGU MAAILMAS NING SEDA KASUTATAKSE ILMASTIKUTINGIMUSTE MÄÄRATLEMISEKS. IGA PALLI PUHUL MÕÕDEKSE TUULEKIIRUST 10 M (32 FT 9 IN) KÕRGUSEL TASASEST, LAGEDAST MAAPINNAST..

Beaufort i skaala

Tugevus	Meteoroloogiline kirjeldus	Nähud	m/s	km/h	mph
0	Tuulevaikus	Suits tõuseb otse üles.	0 - 0,2	0 - 1	0 - 0,62
1	Vaikne tuul	Suits kaldub veidi kõrvale.	0,3 - 1,5	1 - 5	0,62 - 3,11
2	Kerge tuul	On tunda kergest tõmbust. Puulehed sahisevad. Tuulelipud pöörlevad.	1,6 - 3,3	6 - 11	3,72 - 6,84
3	Nõrk tuul	Puulehed ja väikesed oksad liiguvad pidevalt. Lipud liiguvad veidi.	3,4 - 5,4	12 - 19	7,46 - 11,8
4	Mõõdukas tuul	Tolm ja lahtised paberid lendavad. Väikesed oksad painduvad.	5,5 - 7,9	20 - 28	12,43 - 17,4
5	Üsna tugev tuul	Peened puud õõtsuvad. Siseveekogudel moodustuvad laineharjad.	8,0 - 10,7	29 - 38	18,02 - 23,6
6	Tugev tuul	Jämedad puuoksad õõtsuvad. Elektriliinid ja korstnad "vilistavad". Vihmavarju on raske kasutada.	10,8 - 13,8	39 - 49	24,23 - 30,45
7	Vali tuul	Kõik puud õõtsuvad. Vastutuult kõndimine muutub raskeks.	13,9 - 17,1	50 - 61	31 - 37,9
8	Rajutuul	Mõned oksad murduvad. Üldjuhul on vastutuult kõndimine võimatu.	17,2 - 20,7	62 - 74	38,53 - 45,98
9	Torm	Hooned saavad veidi kahjustada. Katuse- ja korstnakivid lendavad minema.	20,8 - 24,4	75 - 88	46,60 - 54,68

A- Eessõna

2.1.4 - Elektrilöögi oht



Surma või tõsiste vigastuste oht

See masin ei ole isoleeritud ega paku mingit kaitset elektriliini läheduses ega sellega kontakti sattudes.

Paigutage kõik tõstelava osad, reisijad, tarvikud ja tööriistad elektriliinidest mõistlikul kaugusel, et tagada et mitte keegi tõstelaval ei puutuks kogemata kokku elektriliiniga.

Rakendage ohutu kauguse väljaselgitamisel kohalikke suuniseid. Vaikimisi tuleb hoida vähemalt järgmise tabeli kaugusi :

Vähim ohutusvahemaa

Elektripinge	Vähim ohutusvahemaa	
	Mètre	Feet
0 - 300 V	Välja arvatud	
300 V - 50 kV	3	10
50 - 200 kV	5	15
200 - 350 kV	6	20
350 - 500 kV	8	25
500 - 750 kV	11	35
750 - 1000 kV	14	45

- Pinge all oleva liini läheduses võtke arvesse masina liikumist ja elektriliinide kõikumist.
- Tormi, lume ja muude ilmastikuolude esinedes võib väheneda kasutaja ohutus.
- Akude laadimise ajal ei tohi masinat kasutada.
- Kui kasutate töölava vahelduvvoolutoidet, veenduge et sellel oleks voolukatkesti ja/või rikkevoolu kaitselüliti.
- Ärge ühendage masinaga keevitusaparaadi massijuhet.
- Ärge keevitage masinal, ilma eelnevalt akusid lahti ühendamata.
- Ühendage alati kõigepealt lahti massijuhe.



Minge alati eemale masinast, kui see on pinge all olevate kaablite läheduses. Kuni elektriliinid on pinge all, ei tohi maapinnal ega töölavaval olevad isikud masinat puudutada ega tööle panna.



A- Eessõna

2.1.5 - Plahvatusoht / Tulekahju

- Kui töotate akude või muude energiaallikatega, kandke alati kaitseriideid ja -prille.

NB:HAPE NEUTRALISEERITAKSE NAATRIUMVESINIKKARBONAADI JA VEEGA.

- Ärge käivitage mootorit, kui tunnete vedelgaasi (LPG), bensiini, diislikütuse või muude plahvatusohtlike ainete lõhna.



Ärge töötage masinaga ega kasutage seda plahvatus- või tuleohtlikus keskkonnas.

- Ärge puudutage kuumenevaid masinaosi.
- Ära kasuta tööriista kokkupuute saavutamiseks aku klemmide vahel.
- Ära käsitse akut sädemete, lahtise leegi ega hõõguva tubaka läheduses (gaasi eraldumine).
- Ära täida kütusepaaki ajal, mil mootor töötab, ega lahtise leegi läheduses.

2.1.6 - Muljumis-/kokkupõrkeoht



Enne masina iga kasutust piirake masina töö ja liikumise piirkond sobiva märgistusega, et luua töökeskkond.

Töölaval :

- Veenduge, et töölava tõstmise ja/või langetamise ning sõitmise ajal on ruum tööpiirkonna kohal vaba ning et töölava kõrval ega all ei ole takistusi.
- Hoidke masina töötamise ajal kõik kehaosad töölava (või platvormi) piirides. Hoidke kaitsepiirdeid kõikide kõrvalolevate konstruktsioonide vastaspoolel. Olge ettevaatlik, et kaitsepiirdest kinni hoides käed kuskile vahele ei jääks..
- Masina paigutamiseks ehitise/struktuuri kõrvale on soovitatav kasutada töölava pikendust, selle asemel et sõita masinaga struktuurile võimalikult lähedale.
- Hoiatage töötajaid, et tõstetud poomi / töölava all ei tohi töötada, seista ega kõndida.
- Hoia masina kere alati vähemalt 1 m (3 ft 3 in) m kaugusel aukudest, järskudest kallakutest, takistustest, prahist või auke ja muid ohte varjata võivast pinnakattest.



A- Eessõna

- Sõitmise ajal peavad maapinnal olevad töötajad jääma masinast vähemalt 5 m (16 ft 5 in) kaugusele.
- Olge teadlik sõitmise suunast.
 - Veenduge juhtimissuunas šassiil või armatuuril olevate punaste või valgete noolte abil.
 - Pöörake tähelepanu ka sellele, et vahetades sõidusuunda (edasi <> tagasi) peavad kangid või lülitid enne sõidusuuna vahetamist ja liikumise teostamist olema vahepeal olnud neutraalses asendis.
- Sõitmiseks seadke töölava (või platvorm) sellisesse asendisse, et nähtavus oleks võimalikult hea, ja vältige pimedate nurkade tekkimist.
- Töötamise ajal peab töölaval viibija hoidma kõvasti kinni kaitsepiiretest, käsipuust.
- Isikukaitsevahendid (EPI) :
 - Tõstelava reisijad peavad kaitsma isikukaitsevahendeid ja järgima kohalikke kehtivaid eeskirju.
 - Operaatorid peavad järgima tööpaiga ja tööandja ohutuseeskirju ning isikukaitsevahendite kasutamist puudutavaid kehtivaid riiklikke eeskirju.
 - Kukkumisvastased isikukaitsevahendid peavad vastama kehtivatele eeskirjadele, olema kontrollitud ja neid tuleb kasutada vastavalt tootja juhistele.
- Väldi kokkupõrget liikumatute või liikuvate takistustega (muude masinatega).
- Teiste masinate (kraana, töölava jne) kasutamine tööpiirkonnas suurendab kokkupõrke- ja muljumisohtu. Piirake liikuvate masinate kasutamist tõstetava töölava tööpiirkonnas.
- Arvestage masina peatumistekonna pikkuse, vähenenud nähtavuse ja pimedate nurkadega.
- Valige sobiv sõidukiirus ja piirake seda vastavalt aluspinna tüübile, kallakule ja inimeste viibimisele tööala läheduses.

2.1.7 - Soovimatu liikumise oht

Ärge kasutage vigastatud masinat või masinat, mille töös esineb häireid.

Järgige alati järgmisi reegleid :

- Kõrgepingeliinide läheduses hoidke nendest ohutusse kaugusesse.
- Generaatorite, radarite (elektromagnetiline väli...) läheduses hoidke nendest ohutusse kaugusesse.
- Ärge kunagi laske akudel ega elektrilistel osadel kokku puutuda veega (survepesur, vihm).

A - Eessõna

3 - Ohutusalane teave

Masinate ehitustingimuste, tootekirjelduste, standarditele vastavuse ja üldise turvalisuse teemalised küsimused saab esitada HAULOTTE®-i PRODUCT SAFETY osakonda.

Kogu teave ja kõik päringud peavad sisaldama kogu vajalikku informatsiooni: kontaktisiku nimi, telefoninumber, aadress, e-posti aadress ning masina mudel ja seerianumber.

HAULOTTE®-i teenindus vaatab läbi kõik päringud / info ja annab saatjale kirjaliku vastuse.

4 - Õnnetusest teatamine

Kui mõni HAULOTTE®-i toode on seotud vahejuhtumiga või sattunud õnnetusse, millega kaasnesid inimvigastused, surm või ulatuslik materiaalne kahju, teavitage sellest HAULOTTE®-i otsekohe.

<p>Tooteohutuse osakond HAULOTTE Group - EUROOPA</p> <p>Address : Rue Emile Zola - 42420 Lorette - France</p> <p>Telefon : +33 (0)4 77 29 24 24</p> <p>E-post : productsafety.europe@haulotte.com</p>	<p>Tooteohutuse osakond HAULOTTE Group - Austraalia, India ja Aasia</p> <p>Address : No.26 Changi North Way - Singapore 498812 - Singapore</p> <p>Telefon : +65 6546 0123</p> <p>E-post : productysafety.apac@haulotte.com</p>	<p>Tooteohutuse osakond HAULOTTE Group - Põhja- ja Lõuna-Ameerika</p> <p>Address : 3409 Chandler Creek Rd. - Virginia Beach, VA 23453 - United States</p> <p>Telefon : +1 757 689 2146</p> <p>E-post : productsafety.americas@haulotte.com</p>
---	--	--

Logige sisse meie veebilehe kaudu : www.haulotte.com



A - Eessõna

5 - Vastavus

5.1 - TOOTE MUUDATUSED

Keelatud on muuta toote HAULOTTE® ehitust. Haulotte'i masinate muutmine rikub nende tehnilisi omadusi ning on vastuolus kohalike eeskirjade ja tööstusstandarditega.

Mis tahes muutmistaotlus tuleb esitada kirjalikult (vormistatult) ja see peab olema ehitaja heakskiidetud.

Võtke kõhklemata HAULOTTE Services®-iga ühendust, kui teil on küsimusi saadetud vormi või garantii kohta.

5.1.1 - Tootja turvakampaaniate läbiviimine

Tootja turvakampaaniate läbiviimine. Tootja ettevalmistatud turvakampaaniate läbiviimine on kohustuslik.

Logige sisse meie veebilehe kaudu : www.haulotte.com



Ärge kunagi müüge (ega andke ära) masinat, ilma kõiki ohutusmeetmeid kohaldamata.

5.2 - TOOTE KIRJELDUS

HAULOTTE® ei vastuta käesolevas juhendis sisalduvate tehniliste andmete eest. Kuna HAULOTTE® arendab pidevalt oma tooteid edasi, jätab firma endale õiguse etteteatamiseta muuta nende tehnilisi andmeid.

A - Eessõna

5.3 - OMANIKUVAHETUS

HAULOTTE Services® tuleb kindlasti teatada masina omanikuvahetusest. Nii saab HAULOTTE® osutada paremat teenust ja vajalikku abi toote hooldamisel. Kui olete masina ära müünud või edasi andnud, on teie vastutusel HAULOTTE Services®-i sellest informeerida. Selle vormiga ei ole vajalik teatada masina rentijate andmeid.

Logige sisse meie veebilehe kaudu : www.haulotte.com



A- Eessõna

5.4 - VASTAVUSDEKLARATSIOON



Vastavusdeklaratsioonid CE puudutab ainult masinaid, mis on heaks kiidetud ja kasutusel Euroopa Ühenduses (EÜ).

V a s t a v u s d e k l a r a t s i o o n - E l e k t r i l i s e d t ö ö l a v a d



**DECLARATION CE DE CONFORMITE
(EC DECLARATION OF CONFORMITY)**



Fabricant et personne autorisée à constituer le dossier technique :
(Manufacturer and the person authorised to compile the technical file:)

HAULOTTE GROUP Compliance & Regulation Director
HAULOTTE GROUP S.A.
RUE EMILE ZOLA

42420 LORETTE
FRANCE

Adresse du site de production
(Address of the Division)

**Nacelle élévatrice de personnel
(Mobile Elevating Work Platform)**

en conformité avec le modèle type
(In compliance with the Model Type)

Modèle type de la machine concernée
(Type model of the concerned machine)

Nom commercial
(Commercial name)

Nom commercial de la machine concernée
(Commercial name of the concerned machine)

Numéro de série
(Serial number)

Numéro de série de la machine concernée
(Serial number of the concerned machine)

Organisme notifié
(Notified body)

Nom et adresse de l'organisme notifié
(Name and address of the notified body)

Numéro de certificat
(Certificate number)

Numéro de certificat du type de machine
(Certificate number of the type of machine)

Charge maximale d'utilisation
(Rated capacity)

Charge maximale d'utilisation de la machine concernée
(Rated capacity of the concerned machine)

Nous déclarons que cette machine est conforme aux dispositions des Directives suivantes
(We hereby declare that this machine conforms with all the relevant provisions of the Directives listed below)

Directive CE Machine <i>(EC Machinery Directive)</i>	2006/42/CE
Se conforme aux principales exigences de la norme harmonisée <i>(This machine also fulfils the principles of the harmonised standard)</i>	EN280:2013 + A1:2015
Directive CE concernant la compatibilité électromagnétique <i>(EC Directive on electromagnetic compatibility)</i>	2014/30/EU
Directive CE RED concernant les équipements radioélectriques (si machine équipée) <i>(RED EC Directive on radio electrical equipment (if machine equipped))</i>	2014/53/EU

Cette déclaration porte exclusivement sur la machine dans l'état où elle a été placée sur le marché
(This declaration relates exclusively to the machinery in the state in which it was placed on the market)

Toute modification de la machine décrite ci-dessus a pour effet d'invalider cette déclaration
(Any modification to the above described machine violates the validity of this declaration)

Nom et signature du Directeur du site de production
(Name and signature of the Division Director)

Lieu *(Place)*

Date *(Date)*

haulotte.com

A- Eessõna



UKCA vastavusdeklaratsioon kohaldatakse ainult masinatele, mis on sertifitseeritud Inglismaa, Walesi ja Šotimaa turu jaoks.

Vastavusdeklaratsioon - Elektrilised töölavad



UKCA DECLARATION OF CONFORMITY

Manufacturer and the person authorised to compile the technical file:

HAULOTTE GROUP

France



Nathalie Reynolds
General Manager UK and Ireland
Haulotte UK Ltd

Unit 1 Gravelly Way, Four Ashes
Wolverhampton, West Midlands WV10 7GW
ENGLAND

Mobile Elevating Work Platform

In compliance with the Model Type

Commercial name

Serial number

Approved body

Certificate number

Rated Capacity

Model Type of the concerned machine

Commercial name of the concerned machine

Serial number of the machine

Rated capacity of the concerned machine

We hereby declare that this machine conforms with all the relevant provisions of the Regulations listed below

Supply of Machinery (safety)	2008
This machine also fulfils the principles of the designed standards	
Electromagnetic compatibility	2016
Radio equipment (if machinery equipped)	2017

This declaration relates exclusively to the machinery in the state in which it was placed on the market

Any modification to the above described machine violates the validity of this declaration

Name and signature division director

Date and place

haulotte.com

B- Tutvustus

1 - Üldine ohutus

1.1 - SIHIPÄRANE KASUTUS

Ära kunagi kasuta masinat järgmistes olukordades :

- Pehmel, ebakindlal või prügisel pinnal.
- Kui tuule kiirus ületab lubatud ülempiiri :
 - Kontrollige lubatud tuulekiirust tehniliste omaduste tabelis.
 - Kasutage Beaufort'i skaalat.
- Elektriliinide läheduses. Säilitage minimaalset ohutut kaugust.
- Kui masin on hoiustatud temperatuuril, mis on väljaspool vahemikku - 20°C / + 50°C (- 4°F / + 122°F).
- Plahvatusohtlikus keskkonnas.
- Tormi ajal.
- Tugevas elektromagnetväljas (radar...).

NB:KASUTAGE MASINAT "NORMAALSETES" ILMATINGIMUSTES. KUI ON VAJA TÖÖTADA KA KAHJULIKES TINGIMUSTEST (NIISKUS, TEMPERATUUR VÄLJASPOOL SOOVITATUD VAHEMIKKU, SOOLSUS, SÖÖBIVUS, ÕHURÕHK), VÕTKE ÜHENDUST HAULOTTE SERVICES®. VAADATA HOOLDUSTEGEVUSI.

NB:KUI MASINAT EI KASUTATA, PEAB SEDA ALATI ETTEVAATLIKULT TÄIELIKULT KOKKU PANEMA. VEENDUGE, ET MASIN ON LUKUSTATUD TURVALISES KOHAS NING ET SÜÜTEVÕTI ON SÜÜTELUKUST VÄLJA VÕETUD, TAKISTAMAKS MASINA LOATA KASUTAMIST.

B- Tutvustus

1.2 - SILTIDE SISU

Masinal olevate etikettide eesmärk on anda kasutajale teada kasutustingimused ning töstelavadega kaasnevad ohud.

Siltidel on kirjas järgmine teave :

- Ohutase.
- Erilised ohud.
- Vahend ohu vältimiseks, vähendamiseks või ennetamiseks.
- Kirjeldus (vajaduse korral).

Tutvuge siltidega ning ohutasemetega.

Etiketid peavad olema heas korras ja vastasel korral tuleb need välja vahetada.

Tutvuge siltide värvikoodidega.

Täiendavaid silte on võimalik saada HAULOTTE Services®-ilt.

S t a n d a r d i d C E , U K C A , A S j a E A C - H o i a t u s s i l t



Märgis	Kirjeldus
1	Riski tähistamise sümbol
2	Ennetamise piktogramm

B- Tutvustus

Standardid CE, UKCA, AS ja EAC - Masina olulist funktsiooni kirjeldav silt

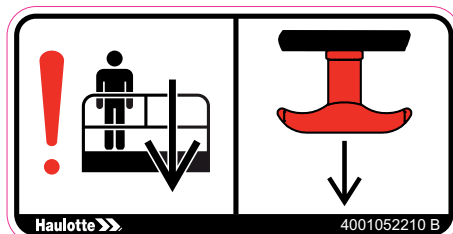

Standardid ANSI ja CSA

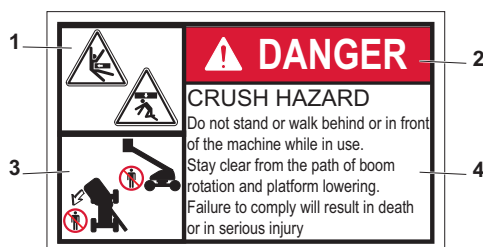

Märgis	Kirjeldus
1	Riski tähistamise sümbol
2	Ohutase
3	Ennetamise piktogramm
4	Ennetamise kirjeldus

B- Tutvustus

1.3 - SÜMBOLID JA VÄRVID

Sümbolite abil juhatakse kasutaja tähelepanu ohunõuetele või praktilisele teabele.

Kasutusjuhendis kasutatakse tõstetava töölava kasutamise või hooldusega seotud eriohtude tähistamiseks järgnevaid ohutusteabemärke.

Tähis	Tähendus
	Oht : Kehavigastuse või surma oht (tööohutus)
	Ettevaatust : Ainelise kahju oht (töö kvaliteet)
	Keelatud toiming
	Meeldetuletus hea tava reeglite kasutamise või eelkontrolli vajalikkusest
	Viide kasutusjuhendi teisele jaotusele
	Viide teisele kasutusjuhendile
	Parandusse saatmine (võtta ühendust HAULOTTE Services®-ga)
NB :	Täiendav tehniline teave

1.4 - OHUTASE

Värvus	Tekst	Tähendus
		Oht : Viitab ohtlikule olukorrale, mis põhjustab surma või raskeid vigastusi.
		Hoiatus : Viitab ohtlikule olukorrale, mis võib põhjustada surma või raskeid vigastusi.
		Ettevaatust : Juhendid, mille eiramine võib põhjustada kergeid või keskmisi vigastusi.
		Juhis : Soovitused, mille eiramine võib põhjustada masina või selle detailide rikkeid.
		Toimimisviis : Hooldustoimingute kirjeldus.

B- Tutvustus

1.5 - LEGENDID JA SÜMBOLITE TÄHENDUSED

Kasutusjuhendis kasutatakse läbivalt sama märgistust, mille abil osutatakse ohtudele, ennetusabinõudele ning täiendava teabe vajalikkusele.

Märgistusega tutvumiseks vaadake järgnevat tabelit.

Tähis	Kirjeldus	Tähis	Kirjeldus	Tähis	Kirjeldus
	Muljumise või kinnijäämise oht		Jala vigastamise oht		Survestatud vedeliku purskumise oht
			Käte vigastamise oht		Muljumisoht
			Keemiliste toodetega seotud tervise- ja turvaohud		Põletusohut
	Elektrilöögi oht		Soojusallikast tulevad leegid, kiirgus või plahvatus võivad tekitada põletushaavu		Kaarleekidega seotud vigastuste oht - Süsteemide lahtitühendamise järgne elektrivarustus - Leekides aku, kiirguse oht, jne
	Kukkumisoht		Liiga raske koorma, tugeva tuule või suure pinnakallakuga seotud ümbermineku oht		Võrrelge raamil olevate suunanoolte värve puldil olevate suunanoolte omadega
	Mitte peale astuda		Käsi mitte peale asetada		Hoiduge tööpiirkonnast eemale
	Survepesurite kasutamine keelatud		Veenduge, et liugrööbas on alla lastud		
	Lahtine leek on keelatud		Säilitage minimaalne ohutu kaugus kõrgepingeliinide lähenduses - Mitte kasutada äikese ajal		Ülekoormus
	Vaata kasutusjuhendist		Turvavöö		Kasutage sobivat kinnitusrihma ja kinnitage see selleks mõeldud kohta
	Rehvide rõhk		Liigutuste kinnitamine		Kasutage hoolduse teostamisel ohutustõkist
	Puksiirseedise kinnituskoht		Kinnituskoht		Tõstekoht
	Hoidke kuumadest pindadest eemale		Kaitseriiete kandmine kohustuslik		

B- Tutvustus

2 - Mudelite kirjeldus

Mudelid	Õigusnorm						
	CE	UKCA	ANSI	CSA	EAC	AS	JIS
HS15 E	✓	✓	✗	✗	✓	✓	✓
HS15 E PRO	✓	✓	✗	✗	✓	✓	✓
HS18 E	✓	✓	✗	✗	✓	✓	✓
HS18 E PRO	✓	✓	✗	✗	✓	✓	✓
HS4390 E	✗	✗	✓	✓	✗	✗	✗
HS4390 E PRO	✗	✗	✓	✓	✗	✗	✗
HS5390 E	✗	✗	✓	✓	✗	✗	✗
HS5390 E PRO	✗	✗	✓	✓	✗	✗	✗

Märkide selgitused

✓	Saadaval
✗	Ei ole saadaval

B - Tutvustus

3 - Põhilised osad

3.1 - SKEEM

HS15 E (HS4390 E) - HS15 E PRO (HS4390 E PRO) - HS18 E (HS5390 E) - HS18 E PRO (HS5390 E PRO)

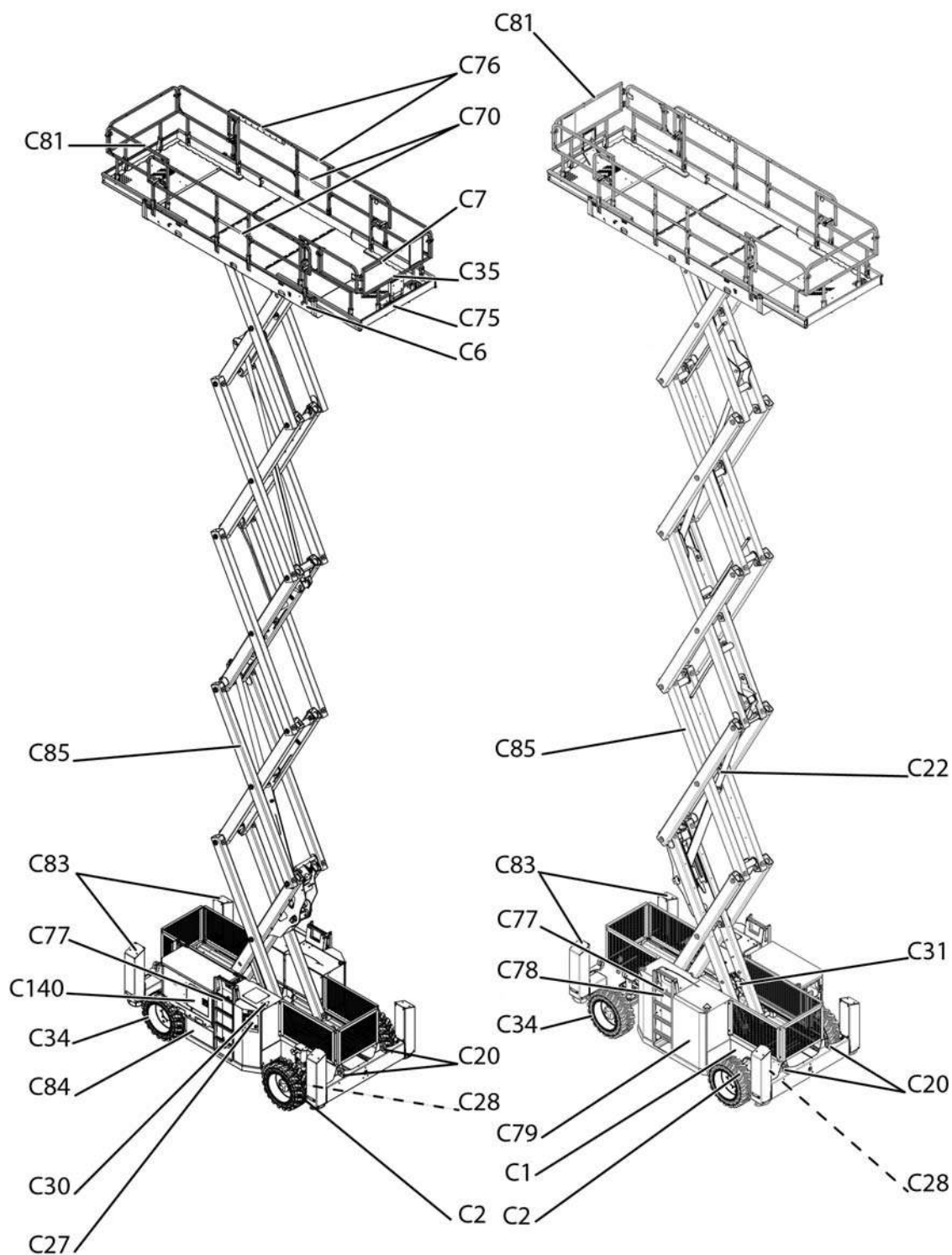

B- Tutvustus

Märgis	Kirjeldus	Märgis	Kirjeldus
C1	Alusvanker	C70	Töölava väravalatt
C2	Vedav juhitud esisild	C75	Töölava laiendused (kui on varustuses)
C6	Töölava	C76	Kaitsepiire
C7	Ülemine pult	C77	Töölava juurdepääsuredel
C20	Kinnituspunkt	C78	Kaane lukustusriiv
C22	Käärmehhanismi tõstesilinder	C79	Akulahter
C27	Alumine pult + Universaalne pistik	C81	Libistatav kaitsepiire
C28	Kalle	C83	Tugijalg
C30	Hüdraulikaõli paak	C84	Hüdraulikaahel
C31	Hooldusotstarbeline tugijalg	C85	Käärmehhanism
C34	Vedav ratas	C140	Range Extender (kui on varustuses)
C35	Dokumendilaegas		

U n i v e r s a a l s e p i s i k u ü h e n d a m i n e

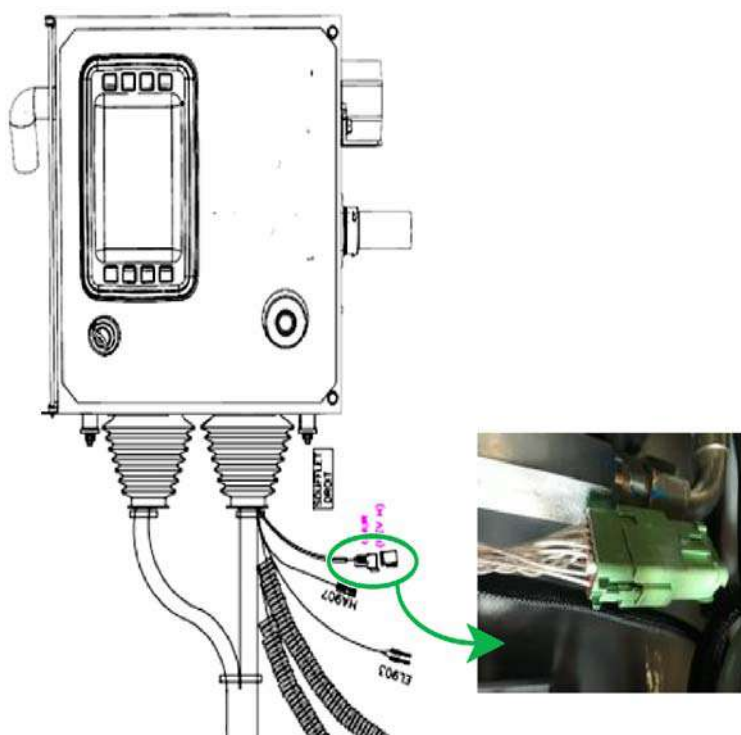

B- Tutvustus

3.2 - HOOLDUSOTSTARBELINE TUGIJALG



Hooldusotstarbeline tugijalg peab olema paigaldatud enne mis tahes hooldustööde sooritamist kogu varre osas.



Kasutuse seadistamine (Hooldus) :

- Tugijala allapanemiseks tõstke käärmehhanism piisavalt kõrgele.
- Kallutage tugijalg vertikaalasendisse. Tekib mehaanilise lukustuse klõps.
- Tugijalg peab jääma vertikaalasendisse.
- Langetage käärmehhanism alla tagasi.
- Käärmehhanismi telg peab toetuma tugijala V-le.



B- Tutvustus

Positsioneerimine kasutamiseks (Välja arvatud hooldus) :

- Tugijala allapanemiseks tõstke käärmehhanism piisavalt kõrgele.
- Vajutage hooldusjala vabastusnupule .
- Kallutage tugijalg horisontaalasendisse.
- Langetage käärmehhanism alla tagasi.

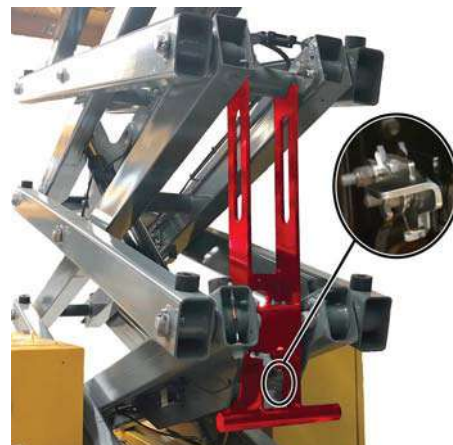

A

B

C

D

E

F

G

H

I

B- Tutvustus



3.3 - ALUMINE JUHTPULT

3.3.1 - Skeem

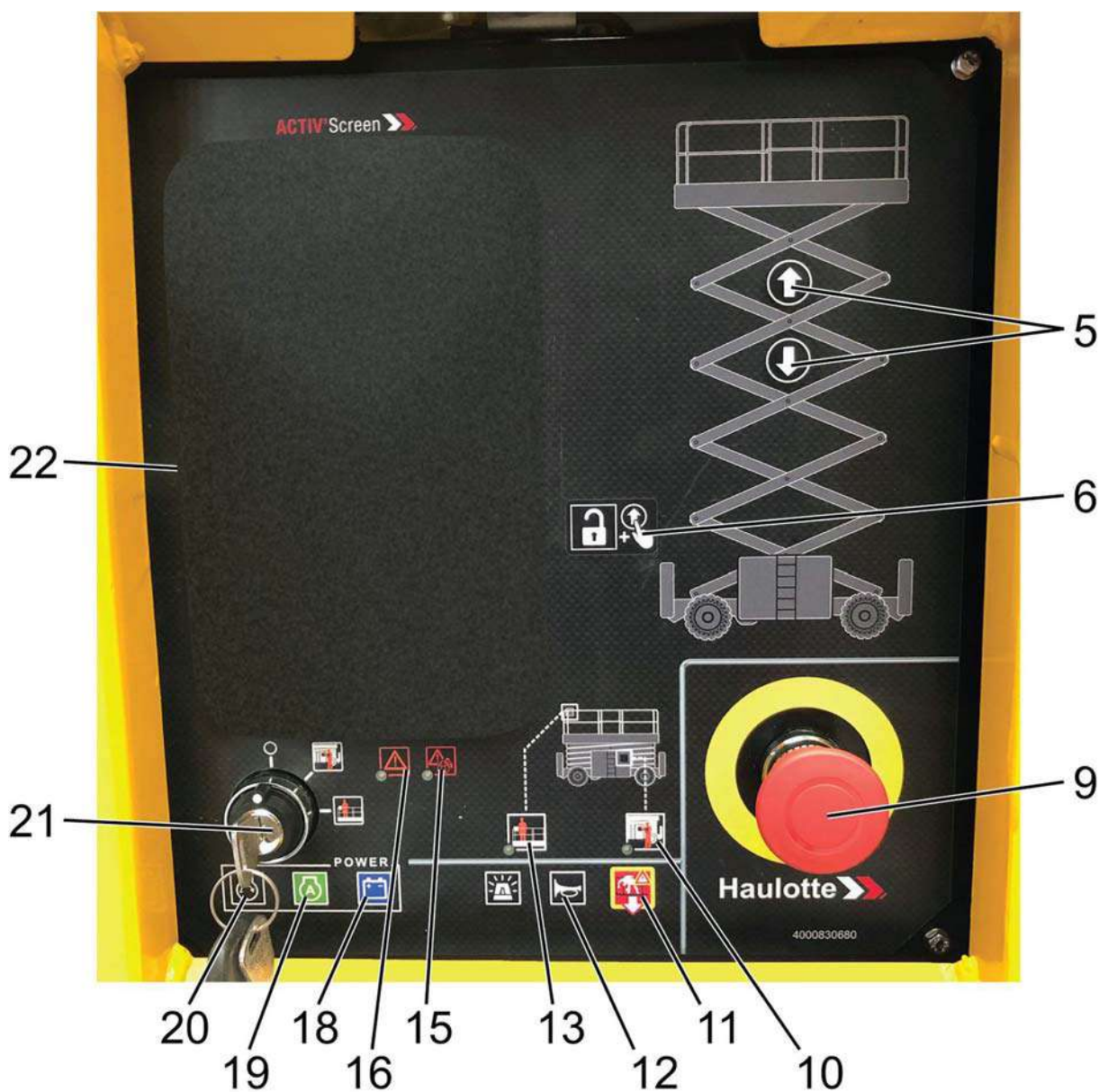









Üldvaade - Ühevärviline LCD kuvar



Juhtseadised ja näidikud

Märgis	Nimi	Kirjeldus	Funktsioon
5	SA420	Töölava tõstmise / langetamise juhtseade	Vajutades nupule  : Töölava tõstmine. Vajutades nupule  : Töölava langetamine.

B- Tutvustus

Märgis	Nimi	Kirjeldus	Funktsioon
6	SA905EN	Aktiveerimisseadis	Vajutades aktiveerimisnupule  ja soovitud liigutuse aktiveerimiseks vajutada samaaegselt vastavale funktsioonilülile.
9	SB801	Hädaseiskamise surunupp	Välja tõmmatud (aktiveeritud) : Alumise puldi aktiveerimine. Sisse vajutatud (aktiveeritud) : Väljalülitamine.
10	HL905	Valgusdiod, valitud on alumine juhtpult	LED põleb - alumise juhtpuldi ikoon.
11	SA801	„Overriding“-süsteemi juhtseadis	Vajutades nupule  : Ülekoormuse korral lubab liigutused alumisest juhtpuldist (Kasutada ainult hädaolukorras).
12	SB907	Helisignaali nupp	Vajutades nupule  : Helisignaali aktiveerimine.
13	HL906	Ülemise juhtpuldi valiku valgusdiod	LED põleb – töölava juhtpuldi ikoon.
15	HL908	Ülekoormusnäidik	Hoiatuse ikoon  : <ul style="list-style-type: none"> • Vilgub masina käivitamisel koos ikooniga (16) • Vilgub, kui "overriding"-süsteem on aktiivne : • Kui tuvastatakse rike, kuvatakse veakood integreeritud ekraanil • Või kui hüdroõli temperatuuri ikoon kuvatakse pardaekraanile • Või kuvatakse integreeritud ekraanil mootorirõhu ikoon • Või kuvatakse pardaekraanil mootori seiskamise ikoon • Või kuvatakse pardaekraanil masina ülekoormuse ikoon
16	HL909	Mootori hoiatuse valgusdiod / Mootori eelsoojendus	Hoiatuse ikoon  : <ul style="list-style-type: none"> • Vilgub masina käivitamisel koos ikooniga (15) • Vilgub, kui "overriding"-süsteem on aktiivne : • Mootori hoiatuse ikoon kuvatakse pardaekraanile • Või kuvatakse pardaekraanil masina kallutamise ikoon • või kui toimub mootori eelsoojendus
18	SA308	Täiselektriline režiim (Kui on lisavarustuses Range Extender)	Täiselektrilises režiimis ei käivitu soojusmootor kunagi. Toide tuleb akudelt. See režiim  aktiveeritakse vaikimisi masina käivitamisel.
19	SA309	Automaatrežiim (Kui on lisavarustuses Range Extender) Vaata kasutusjuhendist-  Jagu D 1.5 - Režiimide talitus	Automaatrežiimil  soojusmootor käivitub ja lülitub välja olenevalt masina kasutusest ja veoakude laetusest. Soojusmootor laeb akusid.
20	SA905	Manuaalrežiim (Sundlaadimine) (Kui on lisavarustuses Range Extender) Vaata kasutusjuhendist-  Jagu D 1.5 - Režiimide talitus	Manuaalrežiimis  toimub soojusmootori käivitamine ja seiskamine kasutaja poolt. Soojusmootor laeb akusid. Üle 100 % juures mootor peatub, kui ühtegi liigutust ei sooritata.

B- Tutvustus

Märgis	Nimi	Kirjeldus	Funktsioon
21	SA900	Puldi aktiveerimise võtmelüliti	 : Väljalülitamine.
			 : Ülemise puldi aktiveerimine.
			 : Alumise puldi aktiveerimine.
22		Üheväriline LCD kuvar	

B- Tutvustus





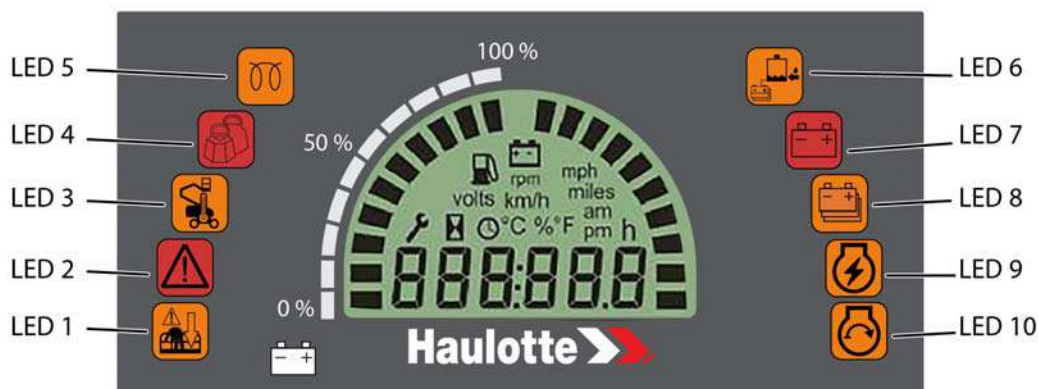

3.3.2 - Tabloo (LEDS 1 - 10) - Ühevärviline LCD kuvar

K u v a r



Märgis	Tähis	Tähendus
LED 1		"Overriding" süsteem : • Jätke tööle, kui süsteemi Overriding (11) käsk on aktiivne
LED 2		Rike : • Kiire vilkumine parandamata rikke korral • Kui alarmikood on aktiivne, on vilkumine kiire (A03 kuni A07) • Vilgub, kui tööaja loendur on nullis
LED 3		Ei kasutata
LED 4		Ülekoormus • Vilgub : Kaalumissüsteemi tõrge • Vilkumine ülekoormuse korral
LED 5		Soojusmootori eelsoojendus : • Põleb mootori eelsoojenduse ajal • On kustunud, kui mootor käib või järelsoojenduse ajal
LED 6		Madal veemahuti tase : • Täitke akude veekanister demineraliseeritud veega
LED 7		Aku tase on madal : • Laadige akusid
LED 8		35 tundi ilma täieliku täislaadimiseta : • Tähelepanu! Järgmisel laadimiskorral tuleb akud täielikult täis laadida, ühendades masina elektripistiku välise vooluallikaga
LED 9		Lülitab sisse • ON : Masin on sisse lülitatud • OFF : Masin on välja lülitatud
LED 10		Soojusmootori käivitamine • ON : Mootor käivitatud • OFF : Mootor väljas

B- Tutvustus









Tähis	Tähendus
	Pöleb pidevalt tööaja loenduri kuvamise ajal
	<ul style="list-style-type: none"> • Pöleb pidevalt tunniloenduri kuivamise ajal, kui soojusmootor on seisatud • Vilgub, kui mootor töötab
	Madal kütuse tase
	<ul style="list-style-type: none"> • OFF : Akud ei lae • Vilgub : Akude laadimine • ON : Akud on täielikult laetud ja masin ühendatud
	<p>"Masina sisselülitamisel kuivatakse 3 s jooksul tööajaloendurit, seejärel 3 s jooksul tunniloendurit". Seejärel</p> <ul style="list-style-type: none"> • Rikete olemasolu korral kuvatakse neid iga 2 s tagant • Kui tööajaloendur on nullis, kuvatakse seda • Tunniloenduri kuvamine
	Näitab mootori töörežiimi
	<ul style="list-style-type: none"> • Võimaluse korral näitab mootori temperatuuri • Mootori ülekuumenemise korral hakkavad kõik ribad vilkuma
	Näitab aku laetuse taset 0 % kuni 100 %

B- Tutvustus

Vaikekoodid ja -alarmid

Vaikekoodid			
Veakood F01.xx	Rike – Variaator	Veakood F09.xx	Rike – Soojusmootor
Veakood F02.xx	Rike – Jõukontaktor	Veakood F10.xx	Rike – Funktsioonid
Veakood F03.xx	Rike – Juhtseadiste relee	Veakood F11.xx	Rike – Soojusmootor
Veakood F04.xx	Rike – Solenoidklapp	Veakood F12.xx	Rike - Konsool ECU
Veakood F05.xx	Rike – Juhthoob	Veakood F13.xx	Rike – Lülitid
Veakood F06.xx	Rike – Kaalumissüsteem	Veakood F14.xx	Rike – Ajamipump
Veakood F07.xx	Rike – Asendikontaktor või andur	Veakood F15.xx	Rike - Süsteem CAN
Veakood F08.xx	Rike – Elektrilahel	Veakood F16.xx	Rike – Elektrimootor

B- Tutvustus

Alarmikoodid			
A03		Kallak	Masin on tööasendis liiga suurel kallakul. Olenevalt masina konfiguratsioonist on tõstmise ja pikendamise liigutused aeglustatud või peatatud.
A04		Activ' Shield Bar desaktiveeritud	Täiendav turvasüsteem on välja lülitatud.
A05		Activ' Shield Bar käivitatud	<p>Täiendav turvasüsteem on käivitatud. Juht võib olla töölaval lõksus :</p> <ul style="list-style-type: none"> Selles olukorras peab maapinnal olev kasutaja pöörama juhtpuldi aktiveerimise võtmelüliti (22) alumise juhtpuldi asendi peale  , et masinat oleks võimalik kasutada. Ülemise puldi lülid ja hoovad ei toimi. Ülemise puldi lülid ja hoovad ei toimi. Veenduge, et alumise puldi hädaseiskamisnupp (9) on välja tõmmatud. Masina ohutuks juhtimiseks alumisest juhtpuldist vajutage ja hoidke all aktiveerimisseadist (6) .
A06		Hädaolukorra režiim on aktiveeritud, kui : <ul style="list-style-type: none"> Hädaseiskamise surunupp töölava juhtpuldil on sisse lükatud. Masin on ülekoormatud. Valitud on alumine juhtpult. "Overriding"-nupp on aktiveeritud. 	
A07		Hädaolukorra režiim pole aktiivne	Ainult hädaolukorra puhul. Aktiivne ainult siis, kui koormustundlik süsteem on aktiveeritud.
A07		Hädaolukorra režiim pole saadaval	Hädaolukorra režiim ei tööta. Platvormilt päästmine ei pruugi olla võimalik.

NB: KUI MITU ALARMIKOODI ON AKTIIVSED, KUVATAKSE NAD JÄRJESTIKKU IGA 3 SEKUNDI TAGANT KUVARIL. KOODID A05 JA A06 ON TEISTE ALARMIKOODIDE SUHTES ÜLIMUSLIKUD JA SEL JUHUL JÄÄB KUVALE AINULT ÜLIMUSLIK KOOD. KOOD A06 ON KOODI A05 SUHTES ÜLIMUSLIK JA SEL JUHUL JÄÄB KUVALE KOOD A06.

B- Tutvustus

3.4 - ÜLEMINE PULT

3.4.1 - Skeem

Üldvaade - HS15 E (HS4390 E) - HS15 E PRO (HS4390 E PRO) - HS18 E (HS5390 E) - HS18 E PRO (HS5390 E PRO)

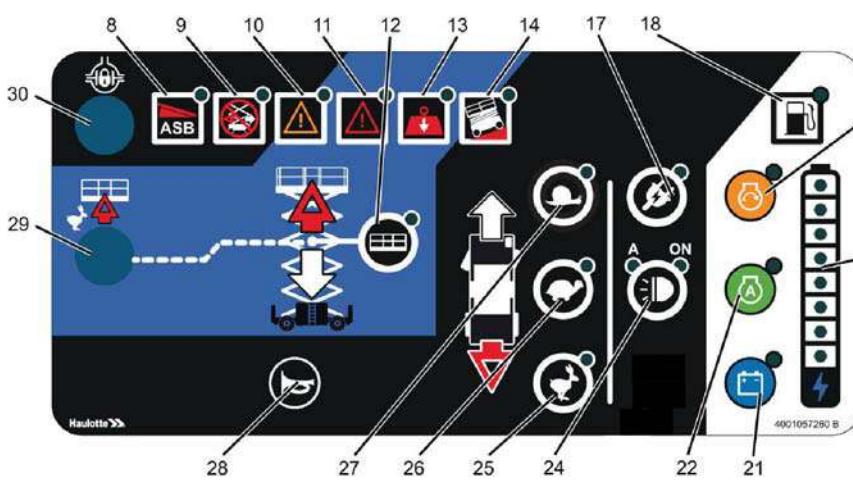
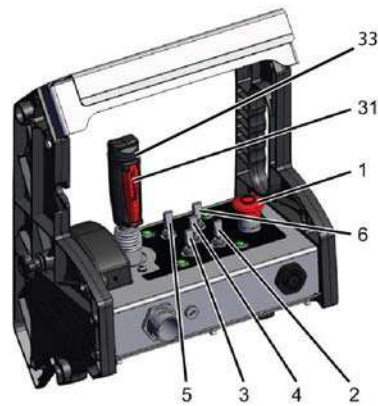
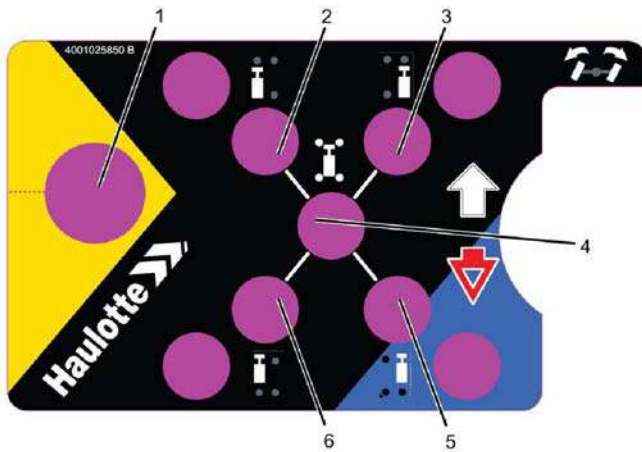







B- Tutvustus

Juhtseadised ja näidikud

Märgis	Nimi	Kirjeldus	Funktsioon
1	SB802	Hädaseiskamise surunupp	Välja tõmmatud (aktiveeritud) : Töölava juhtpuldi toide Sisse lükatud (inaktiivne) : Ülemise ja alumise puldi energiavarustus katkestatud
2	SA121	Eesmise vasakpoolse toe lahti- ja kokkuliigendamise valits	Tugede lahti liigendamiseks suunata valits alla : Tugijalg on välja sirutatud ja LED põleb (pidevalt: tugijalg on välja sirutatud ja toetub aluspinnale; kiire vilkumine: tugijalg on välja sirutatud, kuid ei toetu veel aluspinnale; aeglane vilkumine: tugijalg on täielikult välja sirutatud, kuid ei toetu aluspinnale) Tugede üles suunamiseks suunata valits üles : Tugijala sissetõmbamine, langetamise ajal vastav LED ei põle (Tugijalad on sisse tõmmatud)
3	SA124	Eesmise parempoolse toe lahti- ja kokkuliigendamise valits	Tugede lahti liigendamiseks suunata valits alla : Tugijalg on välja sirutatud ja LED põleb (pidevalt: tugijalg on välja sirutatud ja toetub aluspinnale; kiire vilkumine: tugijalg on välja sirutatud, kuid ei toetu veel aluspinnale; aeglane vilkumine: tugijalg on täielikult välja sirutatud, kuid ei toetu aluspinnale) Tugede üles suunamiseks suunata valits üles : Tugijala sissetõmbamine, langetamise ajal vastav LED ei põle (Tugijalad on sisse tõmmatud)
4	SA120	Tugede tsentraliseeritud lahti- ja kokkuliigendamise valits	Tugede lahti liigendamiseks suunata valits alla : Toed on lahti liigendatud ja LED-märgutuli põleb (pidevalt: toed on lahti liigendatud ja toetuvad vastu aluspinda; kiire vilkumine: toed on lahti liigendatud, kuid ei toetu veel vastu aluspinda; aeglane vilkumine: toed on lõpuni lahti liigendatud, kuid ei toetu vastu aluspinda) Tugede üles suunamiseks suunata valits üles : Tugede kokkuliigendamisel ja laskumisel on vastav LED-märgutuli kustunud (Tugijalad on sisse tõmmatud)
5	SA123	Tagumise parempoolse toe lahti- ja kokkuliigendamise valits	Tugede lahti liigendamiseks suunata valits alla : Tugijalg on välja sirutatud ja LED põleb (pidevalt: tugijalg on välja sirutatud ja toetub aluspinnale; kiire vilkumine: tugijalg on välja sirutatud, kuid ei toetu veel aluspinnale; aeglane vilkumine: tugijalg on täielikult välja sirutatud, kuid ei toetu aluspinnale) Tugede üles suunamiseks suunata valits üles : Tugijala sissetõmbamine, langetamise ajal vastav LED ei põle
6	SA122	Tagumise vasakpoolse toe lahti- ja kokkuliigendamise valits	Tugede lahti liigendamiseks suunata valits alla : Tugijalg on välja sirutatud ja LED põleb (pidevalt: tugijalg on välja sirutatud ja toetub aluspinnale; kiire vilkumine: tugijalg on välja sirutatud, kuid ei toetu veel aluspinnale; aeglane vilkumine: tugijalg on täielikult välja sirutatud, kuid ei toetu aluspinnale) Tugede üles suunamiseks suunata valits üles : Tugijala sissetõmbamine, langetamise ajal vastav LED ei põle (Tugijalad on sisse tõmmatud)
8	HL901	Tuli Activ'Shield Bar Scissors (Masinate puhul, mis on varustatud)	<ul style="list-style-type: none"> • Põleb pidevalt : Liikumine on pooleli. Activ'Shield Bar Scissors aktiveeritud. • Ei põle : Masin on kokku pandud, liikumine edasi- või tagasisuunas. Activ'Shield Bar Scissors mitteaktiivne. • Vilgub aeglaselt : Masin on kokku pandud, tõsteliigutuse valik, liikumine. Activ'Shield Bar Scissors aktiveeritud
9	HL165	Edasiliikumise katkemise valgusdiod	Näidik on aktiveeritud : Edasiliikumine on keelatud
10	HL908	Eelsoojenduse märgutuli Range Extender (Masinate puhul, mis on varustatud)	<ul style="list-style-type: none"> • Põleb pidevalt : Eelsoojendamine Range Extender • Vilgub : Viga töös

B- Tutvustus

11	HL903	Rikkenäidik	<ul style="list-style-type: none"> • Põleb pidevalt : Kaalumissüsteemi tõrge — Ülekoormus • Vilgub : Viga töös — Masin ei ole õigesti seadistatud — 3 m laskumise katkestus
12	HL420	Töölava tõstmise/langetamise sensorlüüti ja juhtimisindikaator	Alla vajutatud (aktiveeritud ja LED põleb) : Töölava tõstmise/langetamise valik
13	HL802	Töölava ülekoormuse valgusdiod	Põleb ülekoormatuse korral
14	HL800	Kallutusindikaator (kalle)	Põleb, kui masin on kallakul
17	HL916	Generaatori valits (Masinate puhul, mis on varustatud)	Alla vajutatud (aktiveeritud) : Platvormi toide
18	HL307	Kütuse tase madal (Masinate puhul, mis on varustatud)	Põleb, kui kütuse tase on madal
19	HL314	Manuaalrežiim(Sundlaadimine)	Manuaalrežiimis  toimub soojusmootori käivitamine ja seiskamine kasutaja poolt. Soojusmootor laeb akusid. 100 % juures mootor seiskub, kui ei ole antud ühtki liigutuskäsklust.
20	LBB01... LBB08	Aku tase	Aku laetustaseme näidik
21	HL312	Täiselektriline režiim	Toide tuleb akudelt. See režiim  aktiveeritakse vaikimisi masina käivitamisel.
22	HL313	Automaatrežiim	Automaatrežiimis  käivitub ja seiskub Range Extender sõltuvalt masina kasutamisest ja akude laetuse olekust. Aku toimimisaja pikendaja laeb akusid.
24	HL911E	Lüliti Activ' Lighting System	 ON
			 automaatne valgustus
			 OFF
25	HL161	Suure sõidukiiruse lüliti koos märgulambiga	Alla vajutatud (aktiveeritud ja LED põleb) : Suure sõidukiiruse valik
26	HL162	Keskmise sõidukiiruse lüliti koos märgulambiga	Alla vajutatud (aktiveeritud ja LED põleb) : Keskmise sõidukiiruse valik
27	HL163	Väikese sõidukiiruse lüliti koos märgulambiga	Alla vajutatud (aktiveeritud ja LED põleb) : Aeglane sõidukiirus valitud
28	SA907	Helisignaali nupp	Vajutades nupule  : Helisignaali aktiveerimine.
29	SB900	Lüliti Activ'Shield Bar Scissors (kui on varustuses)	Allavajutatud (Aktiveeritud) : Täiskiirusel tõstmise aktiveerimine (kui paigaldatud)
30	SA100	Diferentsiaali luku valikulüliti	Allavajutatud : Diferentsiaalilukk valitud
31	SM901	Aktiveerimisseadis	Allavajutatud : hoova liigutuste kinnitamine
			Vabastatud : Asjakohasele käsklusele vastav liikumine on peatatud

B- Tutvustus

33	SM901	Sõiduhooob	Ette (Lükake) : Edaspidi-sõit(Valge poom ette)
			Taha (Tõmmake) : Tagurpidi-sõit(Punane tagumine poom)
		Suunamise rocker-lüliti	Pemale vajutamine : Pemale pööramine
			Vasakule vajutamine : Vasakule pööramine
		Tõstehooob	Ette (Lükake) : Langetamine
			Taha (Tõmmake) : Tõstmine

A

B

C

D

E

F

G

H

I

B - Tutvustus

4 - Jõudluse andmed

4.1 - TEHNILISED ANDMED

Kasutage järgnevat tabelit, et valida sobivaim Haulotte'i masin nõutud töö sooritamiseks.



Ärge asendage masina stabiilsuse säilitamiseks olulisi elemente, nagu akud või rehvid, elementidega, mille kaal või spetsifikatsioonid pole samad. See võib mõjutada masina stabiilsust.

Standardid CE, UKCA, AS, EAC, CSA ja ANSI A92.20

Masin	HS15 - HS4390	
	E	E PRO
Andmed - Mõõdud		
Kogumass standardplatvormiga + 1 pikendus	7 362 kg(16,230 lbs)	Rakendamatu
Kogumass standardplatvormiga + 2 pikendust	7 518 kg(16,574 lbs)	
Kogumass laia platvormiga + 2 pikendust	7 648 kg(16,860 lbs)	
Kokkupandud pikkus standardplatvormiga + 1 pikendus	4,405 m(14 ft 5 in)	Rakendamatu
Kokkupandud pikkus standardplatvormiga + 2 pikendust	4,405 m(14 ft 5 in)	
Kokkupandud pikkus laia platvormiga + 2 pikendust	4,954 m(16 ft 3 in)	
Pikendatud pikkus standardplatvormiga + 1 pikendus	4,907 m(16 ft 1 in)	Rakendamatu
Pikendatud pikkus standardplatvormiga + 2 pikendust	5,887 m(19 ft 4 in)	
Pikendatud pikkus laia platvormiga + 2 pikendust	7,508 m(24 ft 8 in)	
Laius	2,3 m(7 ft 7 in)	
Max lubatud külgsuunaline kalle – Ratastel	3°	
Max lubatud külgsuunaline kalle – Tugijalgadel	3°	
Max lubatud pikisuunaline kalle	5°	
Maksimaalne surve kõval pinnasel – Ratastel	14,13 daN/cm ² (205 lb/ft ²)	
Maksimaalne surve kõval pinnasel – Tugijalgadel	8,04 daN/cm ² (117 lb/ft ²)	
Ratta maksimaalne koormus	4000 daN(8819 lb)	
Väline pöörderaadius – Pikendatud osa on sisse toodud	6,450 m(21 ft 2 in)	
Sisene pöörderaadius	3,600 m(9 ft 10 in)	
Suurim töökõrgus	15 m(49 ft 3 in)	
Lava suurim kõrgus (Tugijalgadel)	13,4 m(44 ft 0 in)	
Lava suurim kõrgus (Ratastel)	13 m(42 ft 8 in)	
Masina kogukõrgus transpordiasendis (Valikuline voldik-kaitsepiire)	2,250 m(7 ft 5 in)	
Maksimaalne etteulatumine maapinna kohal (Standardplatvormiga + 1 pikendus)	2,202 m(7 ft 3 in)	Rakendamatu
Maksimaalne etteulatumine maapinna kohal (Standardplatvormiga + 2 pikendust)	3,552 m(11 ft 8 in)	
Maksimaalne etteulatumine maapinna kohal (Lai platvormiga + 2 pikendust)	4,245 m(13 ft 11 in)	
Maksimaalne ulatus maapinna kohal (Standardplatvormiga + 1 pikendus)	1,702 m(5 ft 7 in)	Rakendamatu
Maksimaalne ulatus maapinna kohal (Standardplatvormiga + 2 pikendust)	3,052 m(10 ft 0 in)	
Maksimaalne ulatus maapinna kohal (Lai platvormiga + 2 pikendust)	3,745 m(12 ft 3 in)	
Töölava maksimaalne kandejõud	750 kg(1653.47 lb)	
Töölava maksimaalne kandejõud (2 pikendust)	750 kg(1,653.47 lbs)	
Kandevõime väljasirutatuna	225 kg(496.04 lbs)	
Töölaval samaaegselt viibivate isikute maksimaalne arv	4	
Maksimaalne isikute arv pikendusel (vt pikenduse soovituslik koormus)	2	
Suurim lubatud tuulekiirus	45 km/h (12,5 m/s) - 28 mph (41 ft/s)	
Füüsiline pingutus	400 N(90 lbf)	
Maksimaalne kallak	45 %	

B- Tutvustus

Masin		HS15 - HS4390			
Sõidukiirus :		<ul style="list-style-type: none"> • 0,5 km/h (0.31 mph) • 1,7 km/h (1.06 mph) • 2,5 km/h (1.55 mph) • 5 km/h (3.11 mph) 			
• Mikrokiirus					
• Aeglane kiirus					
• Keskmine kiirus					
• Suur kiirus					
Maksimaalne veokiirus vabajooksul		1,7 km/h(1.06 mph)			
Hüdroõli paagi mahutavus		76 l/20.08 gal US			
Toiteallikas - Elektriline					
standard	Lisavarustus	Aku kaal	Süsteemi pinge	Jõudlus	Jõudlus
X		440 kg(970 lb)	12V	435 Ah (C20)	435 Ah (C20)

A

B

C

D

E

F

G

H

I

B- Tutvustus

Standardid CE, UKCA, AS, EAC, CSA ja ANSI A92.20

Masin	HS18 - HS5390				
	E	E PRO			
Andmed - Mõõdud					
Kogumass standardplatvormiga + 1 pikendus	7 902 kg(17,420 lbs)	Rakendamatu			
Kogumass standardplatvormiga + 2 pikendust	8 048 kg(17,742 lbs)				
Kogumass laia platvormiga + 2 pikendust	8 178 kg(18,029 lbs)				
Kokkupandud pikkus standardplatvormiga + 1 pikendus	4,405 m(14 ft 5 in)	Rakendamatu			
Kokkupandud pikkus standardplatvormiga + 2 pikendust	4,405 m(14 ft 5 in)				
Kokkupandud pikkus laia platvormiga + 2 pikendust	4,940 m(16 ft 2 in)				
Pikendatud pikkus standardplatvormiga + 1 pikendus	4,907 m(16 ft 1 in)	Rakendamatu			
Pikendatud pikkus standardplatvormiga + 2 pikendust	5,887 m(19 ft 4 in)				
Pikendatud pikkus laia platvormiga + 2 pikendust	7,508 m(24 ft 8 in)				
Laius	2,3 m(7 ft 7 in)				
Max lubatud külgsuunaline kalle — Ratastel		2°			
Max lubatud külgsuunaline kalle – Tugijalgadel		1°			
Max lubatud pikisuunaline kalle		5°			
Maksimaalne surve kõval pinnasel – Ratastel	14,86 daN/cm ² (216 lb/ft ²)				
Maksimaalne surve kõval pinnasel – Tugijalgadel	8,66 daN/cm ² (126 lb/ft ²)				
Ratta maksimaalne koormus	4250 daN(9370 lb)				
Väline pöörderaadius – Pikendatud osa on sisse toodud	6,450 m(21 ft 2 in)				
Sisene pöörderaadius	3,600 m(9 ft 10 in)				
Suurim töökõrgus	18 m(59 ft 1 in)				
Lava suurim kõrgus (Tugijalgadel)	16,40 m(53 ft 9 in)				
Lava suurim kõrgus (Ratastel)	11 m(36 ft 10 in)				
Masina kogukõrgus transpordiasendis (Valikuline voldik-kaitsepiire)	2,360 m(7 ft 9 in)				
Maksimaalne etteulatumine maapinna kohal (Standardplatvormiga + 1 pikendus)	2,202 m(7 ft 3 in)	Rakendamatu			
Maksimaalne etteulatumine maapinna kohal (Standardplatvormiga + 2 pikendust)	3,552 m(11 ft 8 in)				
Maksimaalne etteulatumine maapinna kohal (Lai platvormiga + 2 pikendust)	4,245 m(13 ft 11 in)				
Maksimaalne ulatus maapinna kohal (Standardplatvormiga + 1 pikendus)	1,702 m(5 ft 7 in)	Rakendamatu			
Maksimaalne ulatus maapinna kohal (Standardplatvormiga + 2 pikendust)	3,052 m(10 ft 0 in)				
Maksimaalne ulatus maapinna kohal (Lai platvormiga + 2 pikendust)	3,745 m(12 ft 3 in)				
Töölava maksimaalne kandejõud	750 kg(1653.47 lbs)				
Töölava maksimaalne kandejõud (2 pikendust)	750 kg(1653.47 lbs)				
Kandevõime väljasirutatuna	225 kg(496.04 lbs)				
Töölaval samaaegselt viibivate isikute maksimaalne arv		4			
Maksimaalne isikute arv pikendusel (vt pikenduse soovituslik koormus)		2			
Suurim lubatud tuulekiirus	45 km/h (12,5 m/s) - 28 mph (41 ft/s)				
Füüsiline pingutus		400 N(90 lbf)			
Maksimaalne kallak		40 %			
Sõidukiirus :					
• Mikrokiirus		• 0,5 km/h (0.31 mph)			
• Aeglane kiirus		• 1,7 km/h (1.06 mph)			
• Keskmise kiirus		• 2,5 km/h (1.55 mph)			
• Suur kiirus		• 5 km/h (3.11 mph)			
Maksimaalne veokiirus vabajooksul		1,7 km/h(1.06 mph)			
Hüdroõli paagi mahutavus		76 l(20.08 gal US)			
Toiteallikas - Elektriline					
standard	Lisavarustus	Aku kaal	Süsteemi pinge	Jõudlus	Jõudlus
X		440 kg(970 lb)	12V	435 Ah (C20)	435 Ah (C20)

B- Tutvustus

A

➤ B

C

D

E

F

G

H

I

B- Tutvustus

4.2 - TÖÖPIIRKOND

HS15E (HS4390E) - HS15E PRO (HS4390E PRO)

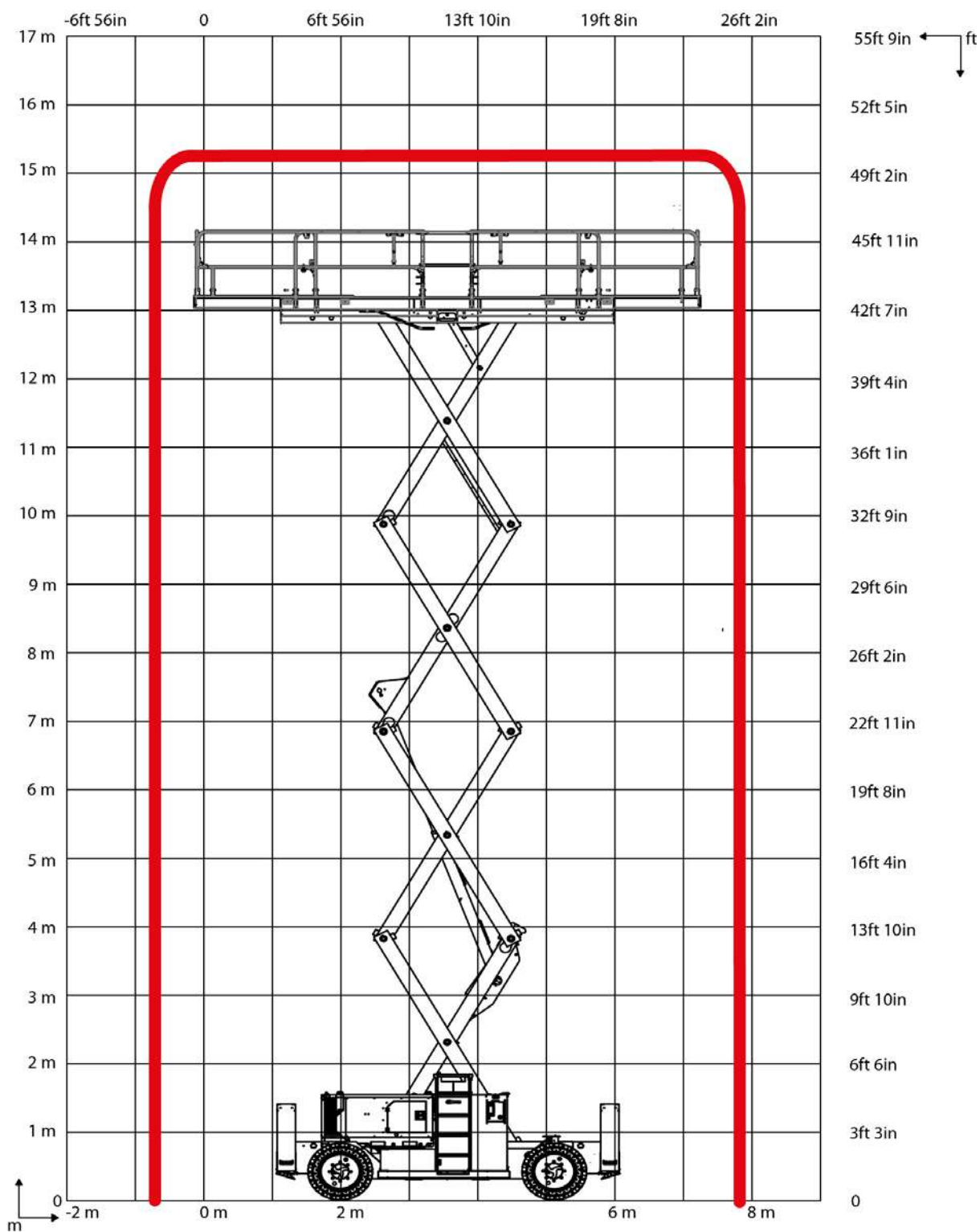

B- Tutvustus

HS18E (HS5390E) - HS18E PRO (HS5390E PRO)

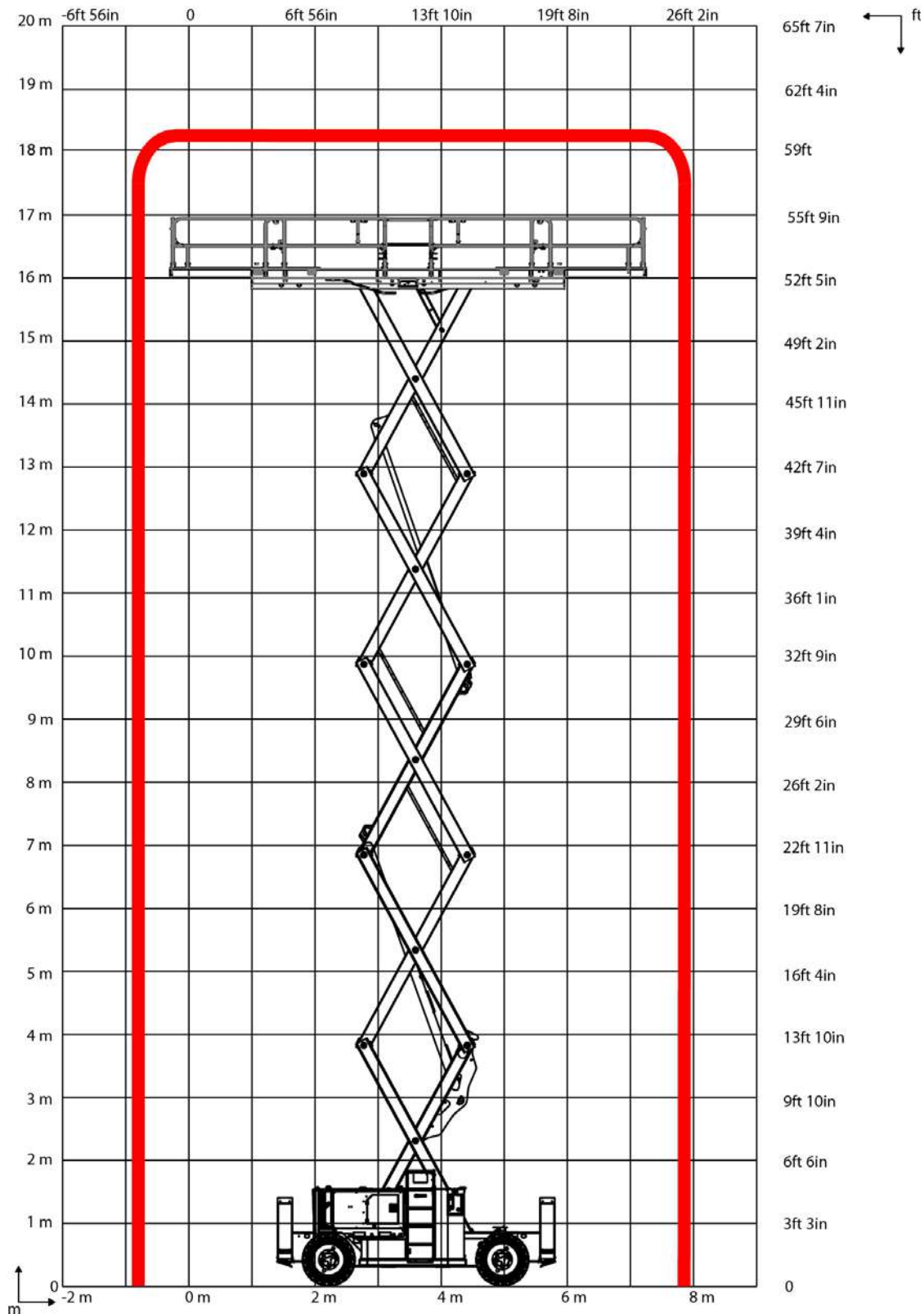

B- Tutvustus

Standardid CE, UKCA, AS ja EAC : HS15 E - HS15 E PRO - HS18 E - HS18 E PRO

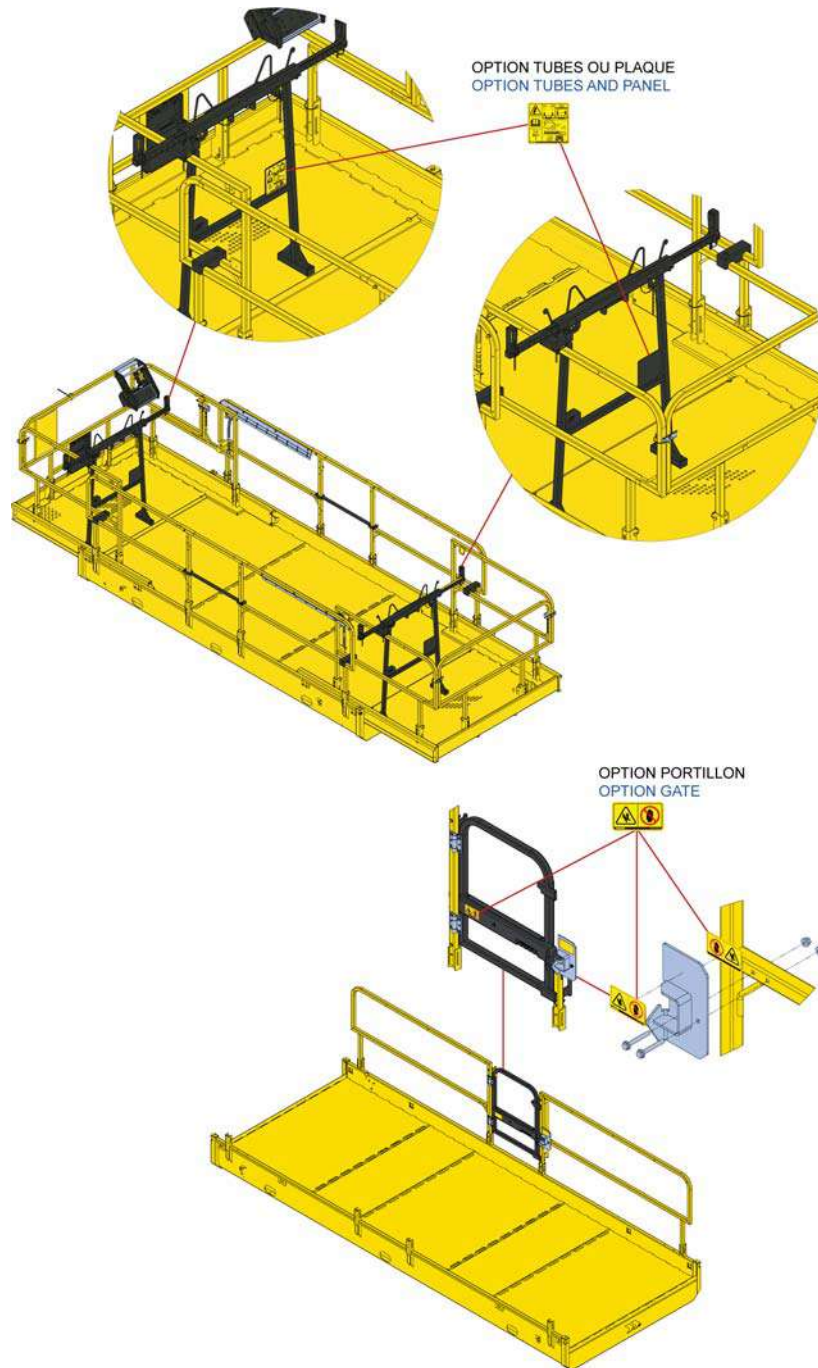

B- Tutvustus

Standardid CE, UKCA, AS ja EAC : HS15E - HS15E PRO - HS18E - HS18E PRO

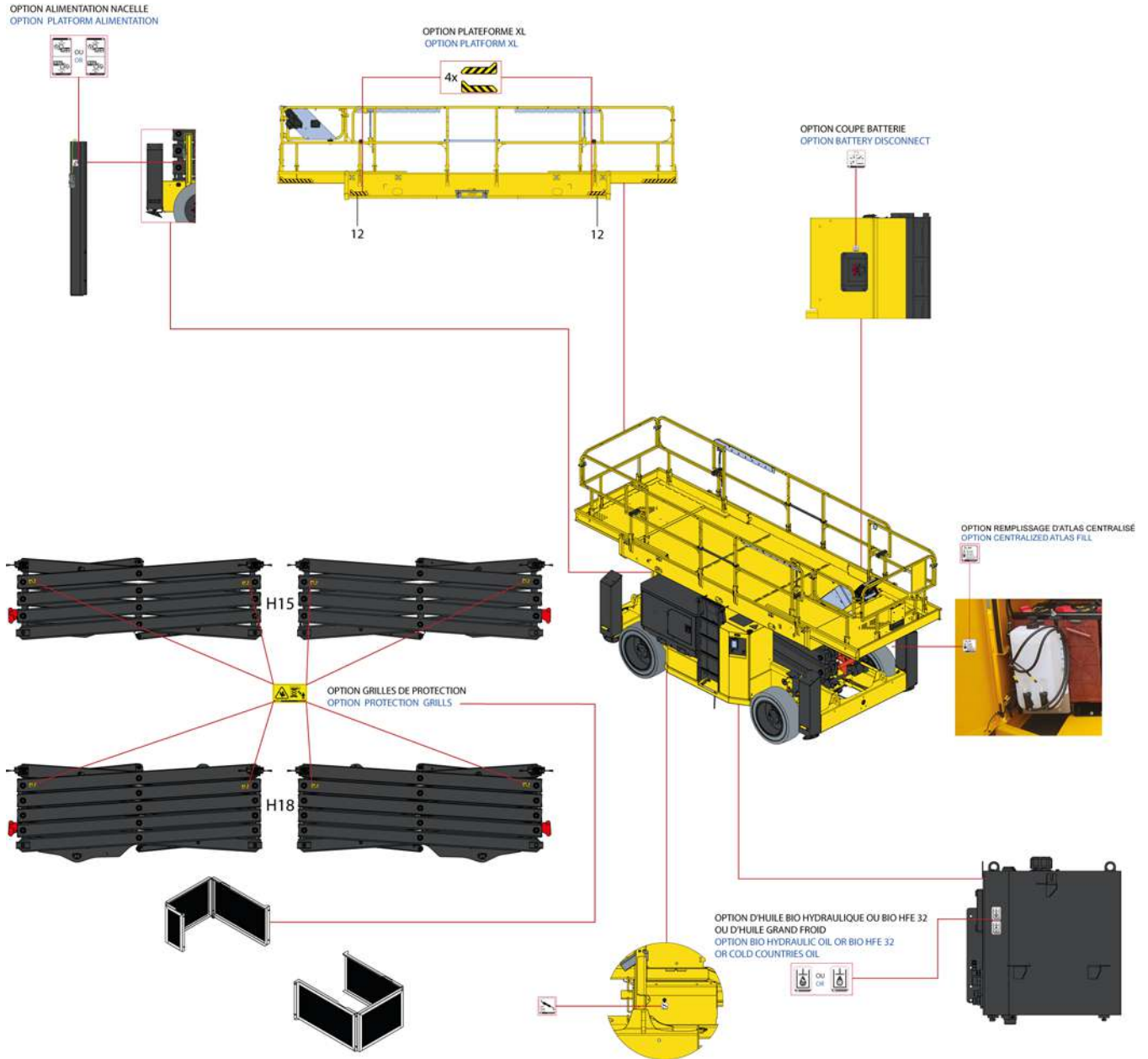

B- Tutvustus

Standardid CE, UKCA, AS ja EAC : HS15E - HS15E PRO - HS18E - HS18E PRO

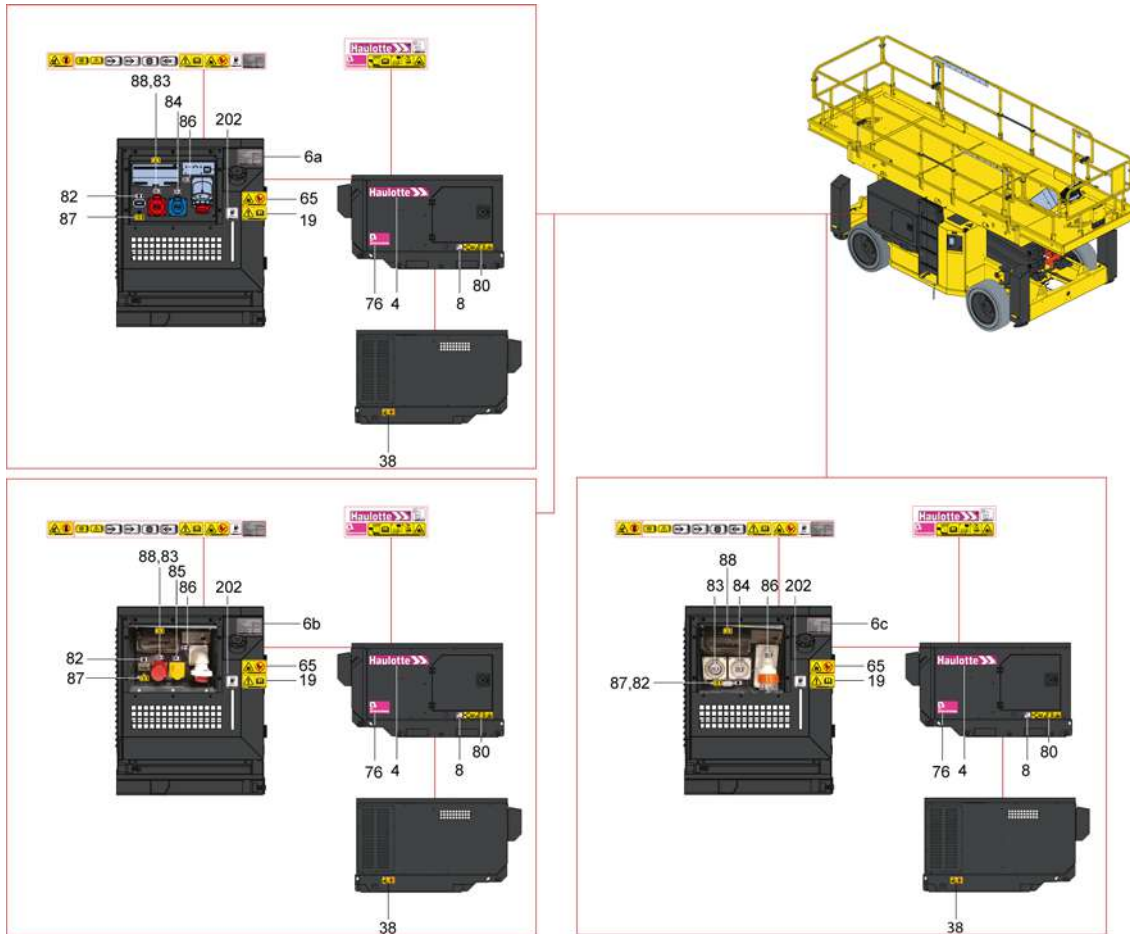

B- Tutvustus

Standardid CE, UKCA, AS ja EAC : HS15 E - HS15 E PRO - HS18 E - HS18 E PRO

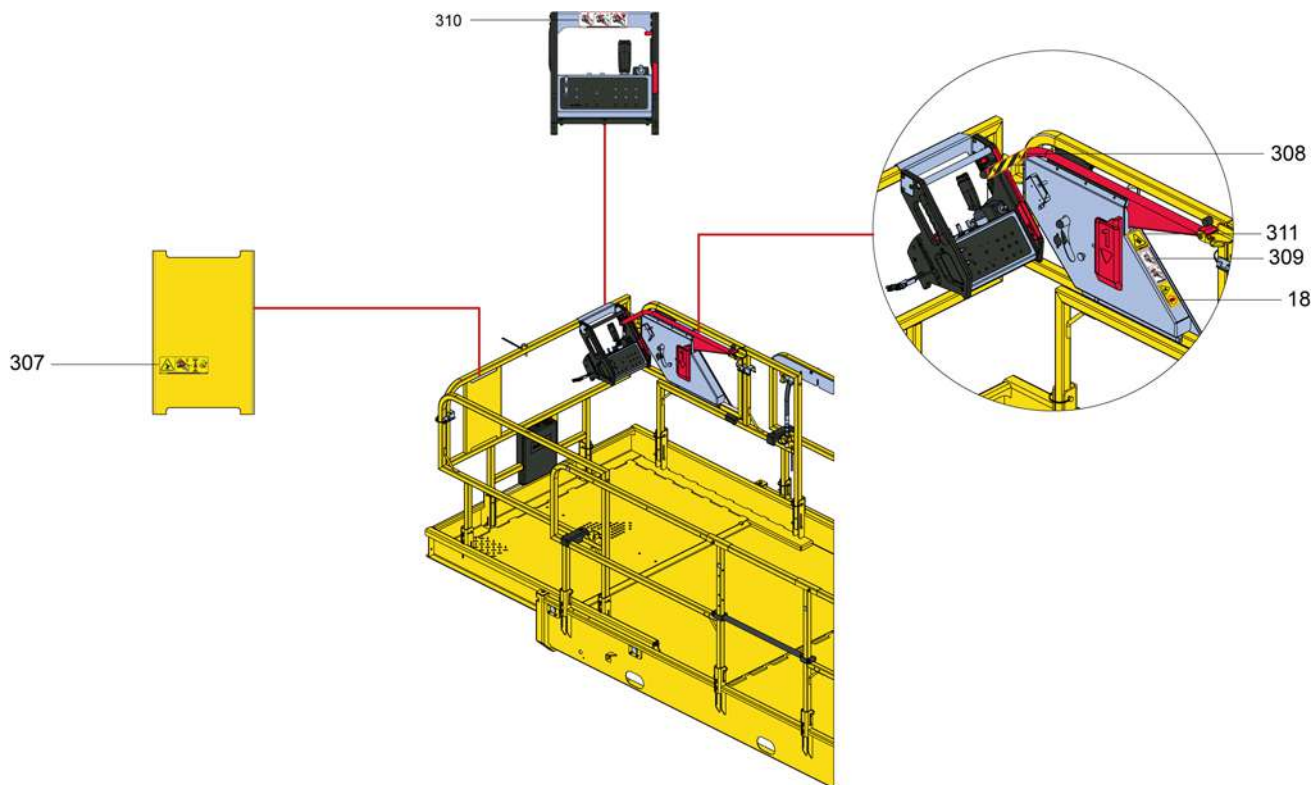

B - Tutvustus

Standardid CE, UKCA, AS ja EAC : HS15 E - HS15 E PRO - HS18 E - HS18 E PRO

Märgis	Kirjeldus	Kogus	HS15 E - HS15 E PRO	HS18 E - HS18 E PRO
1	Põranda kõrgus ja koormus	3	4001068780	4001068790
2	Rõhk - Jõud maapinnale + Tugijalgade maksimumkoormus + Transpordikõrgus	1	4001129000	4001129730
3a	Äriniimi - HS15E / HS4390E LIGHT	2	4001072080	N/A
3a	Äriniimi - HS15E / HS4390E DARK	2	4001129850	N/A
3a	Äriniimi - HS15E PRO / HS4390E PRO LIGHT	2	4001072090	N/A
3a	Äriniimi - HS15E PRO / HS4390E PRO DARK	2	4001129860	N/A
3a	Äriniimi - HS18E / HS5390E LIGHT	2	N/A	4001072100
3a	Äriniimi - HS18E / HS5390E DARK	2	N/A	4001129870
3a	Äriniimi - HS18E PRO / HS5390E PRO LIGHT	2	N/A	4001072110
3a	Äriniimi - HS18E PRO / HS5390E PRO DARK	2	N/A	4001129880
3b	Joonis PULSEO GENERATION - Vasak	1		40010722270
3c	Joonis PULSEO GENERATION - Paremale	1		40010722280
3d	Joonis PULSEO GENERATION - Vasak platvorm	2		40010722290
3e	Joonis PULSEO GENERATION - Parema platvorm	2		4001072300
4	Joonis HAULOTTE® - 495 X 80 - Hele masin	2		4001072210
4	Joonis HAULOTTE® - 495 X 80 - Tume masin	2		4001072220
6a	Andmesilt	1	Ainult CE ja AS normatiivide kohaselt : 4000700160	
6b	Andmesilt	1	Venemaa jaoks : 4000278870	
6c	Andmesilt	1	Ukraina jaoks : 307P227830	
6d	Andmesilt	1	Üksnes standardi UKCA jaoks : 4001188820	
11	Turvarihmade kinnituskohad	11		4001052020
12	Kollane ja must kleepint	8		4001052030
13	Hüdroõli	1		4001052050
17	Keha muljumise oht	5		4001052070
18	Käte vigastamise oht - Käte muljumise oht	2		4001052080
19	Lugege kasutusjuhendit	2		4001052090
22	Jalgade vigastamise oht	1		4001073700
23	Liikumise suund	2		4001052110
24	Elektrilöögi oht	1	Ainult CE ja EAC normatiivide kohaselt 4001052120	
24	Elektrilöögi oht	2	Üksnes standardi AS jaoks : 4001052140	
25	Sujuv sulgumine	2		4001052150
26	Keevitusseade	1		4001052160
28	Tarkvara versioon	1		4000504670
31	Pidurite vabastamine	3		4001073710
32	Kinnituspunkt - Veojõud	4		4001052180
34	Ärge peske kõrgsurvega	2		4001052200
53	Sundlangetamine	1		4001073540
55	Laadija pistikupesa 240 V	1		4001110960
56	Laadija pistikupesa 127 V	1		4001110970
59	Käärmehhanismi ohutus	1		4001052240
61	Jalgade muljumise oht	4		4001052260
65	Tulekahju oht	1		4001052270
73	Akude mass	1		4001074280
75	Akude haldamine – Hele masin	1		4001053460
75	Akude haldamine – Hele masin	1		4001053510
78	QR-kood ( https://www.e-technical-information.com)	2		4001089310
80	Paigaldamise toiming – Range Extender	1		4001074890
81	Juhtkarbi asend	1		4001074900
87	Laadija pistikupesa 400V 16A	1		4001134700
89	Mitte ladustada	1		4001074880

B- Tutvustus

Märgis	Kirjeldus	Kogus	HS15 E - HS15 E PRO	HS18 E - HS18 E PRO	
4	Range Extender	1	4001072220		
6		1	4001128580 / 4001128590 / 4001128600		
8		1	4001068990		
19		1	4001052090		
38		1	4001075820		
76		1	4001072970		
80		1	4001074890		
83		1	4001075850 / 4001075860		
84		1	4001075870		
85		1	4001075880		
86		1	4001128990		
91		1	4001075830		
92		1	4001075840		
202		1	4001076200		
18		Lisavarustus Activ'Shield Bar Scissors	1	4001052080	
307			1	4001085530	
308	1		4001085540		
309	1		4001085550		
310	1		4001085560		
311	1		4001098550		
Tähistuse	Valikuline bio hüdroõli	1	4001052380		
Tähistuse	Valikuline bio hüdroõli – Külmad riigid	1	4001052390		
Tähistuse	Valikuline suruõhk	1	4001052370		
Tähistuse	Valikuline tsentraliseeritud täitmine	1	4001052340		
Tähistuse	Valikuline toruhoidik	1	4001134730		
Tähistuse	Valikuline plaadihoidja	1	4001134730		
Tähistuse	Valikuline aku lahtiühendamine	1	4001073740		
Tähistuse	Valikuline platvormi pikendus	1	4001052030		
Tähistuse	Lisavarustus Juhtraam	6	4001052080		
Tähistuse	Valikuline platvorm XL	1	4001052030		
Tähistuse	Valikuline pistikupes	1	4001052350 / 4001052360		
Tähistuse	Lisavarustus - Tööpiirkond (1 pikendus)	1	4001194580	4001194590	
Tähistuse	Lisavarustus - Tööpiirkond (2 pikendust)	1	4001158530	4001158550	
Tähistuse	Lisavarustus - Tööpiirkond (Suur töölava)	1	4001158540	4001158560	

B - Tutvustus

Standardid ANSI ja CSA : HS4390 E - HS4390 E PRO - HS5390 E - HS5390 E PRO

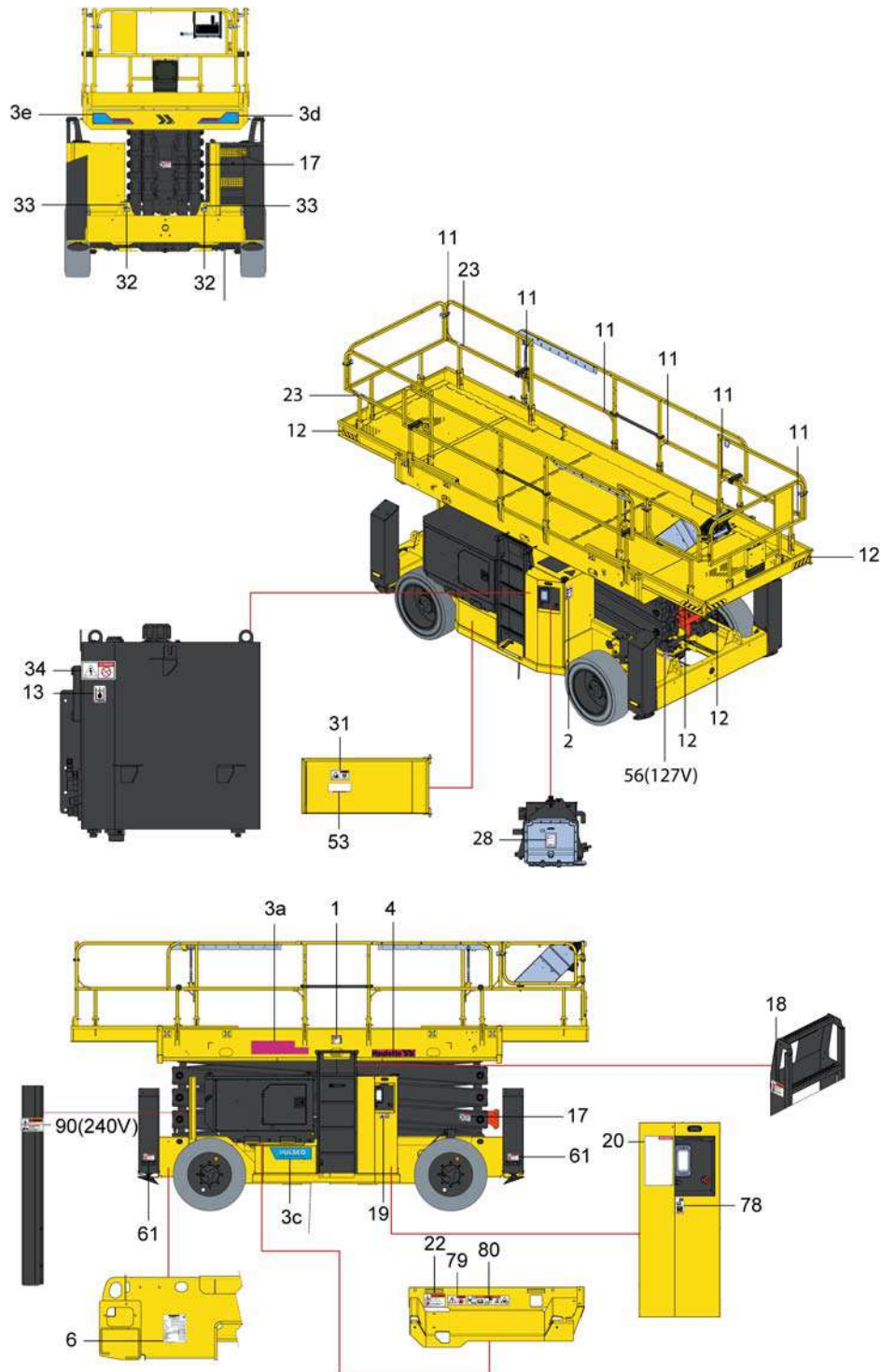

B- Tutvustus

Standardid ANSI ja CSA : HS4390E - HS4390E PRO - HS5390E - HS5390E PRO

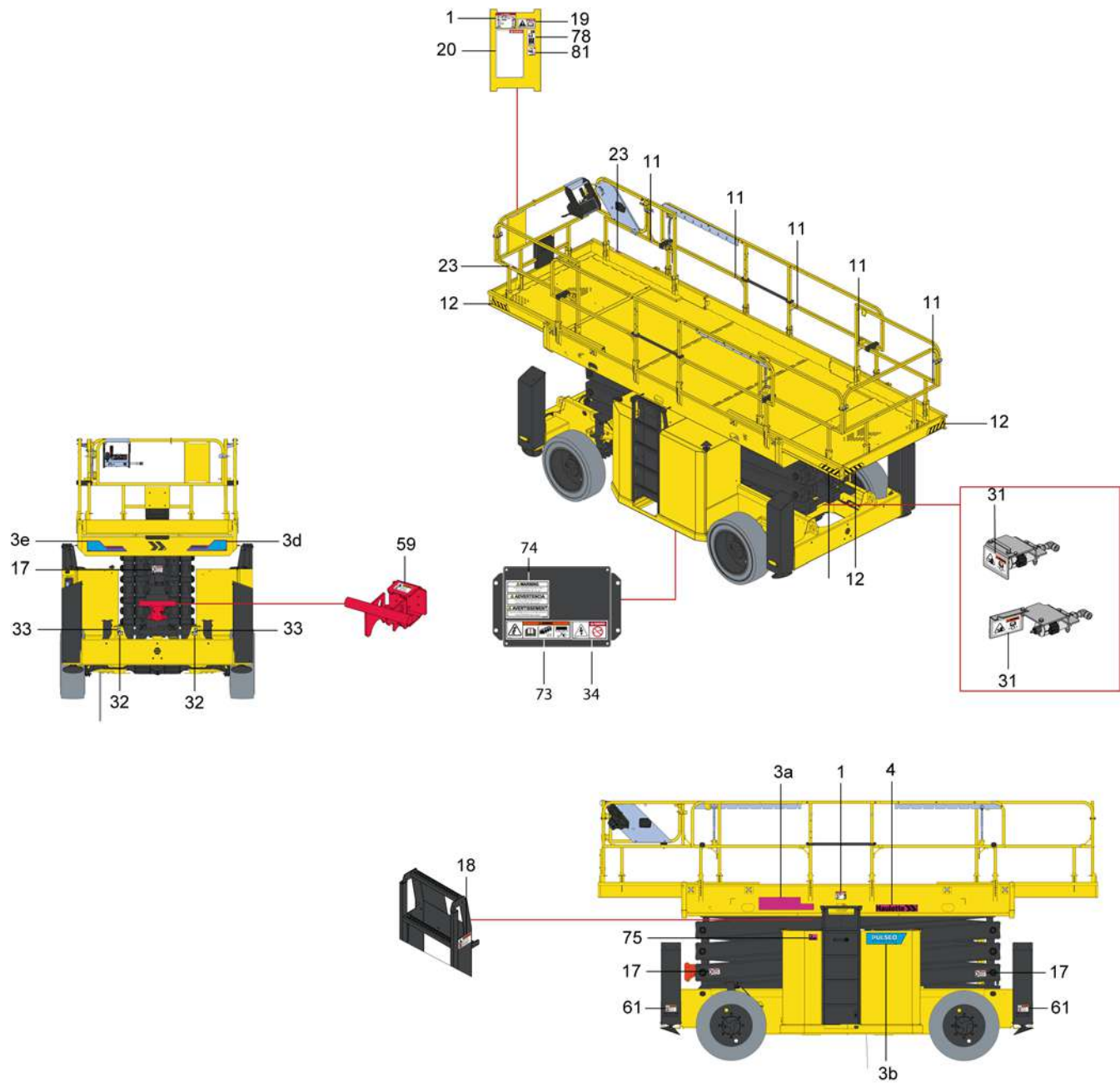

B - Tutvustus

Standardid ANSI ja CSA : HS4390E - HS4390E PRO - HS5390E - HS5390E PRO

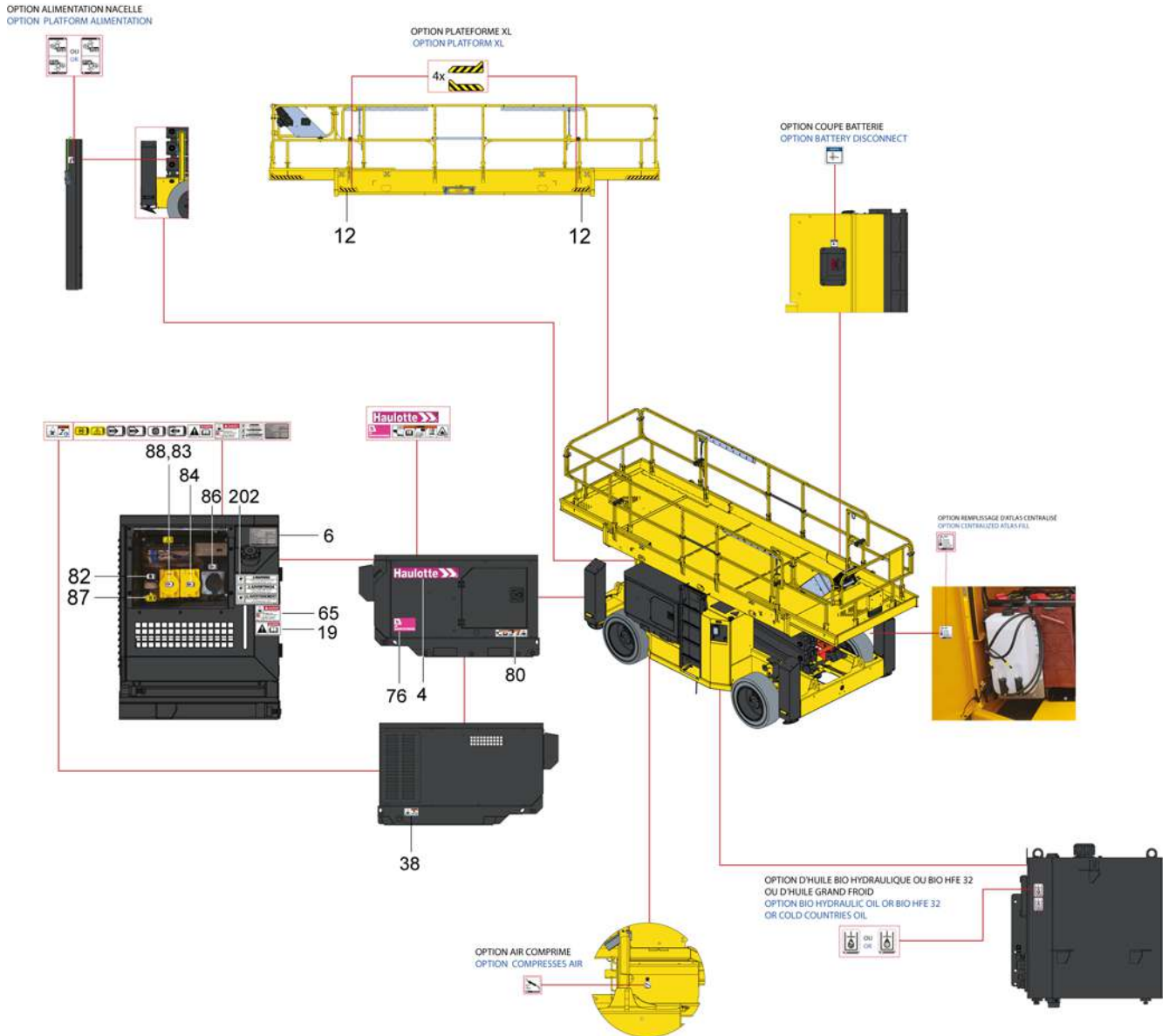

B- Tutvustus

Standardid ANSI ja CSA : HS4390 E - HS4390 E PRO - HS5390 E - HS5390 E PRO

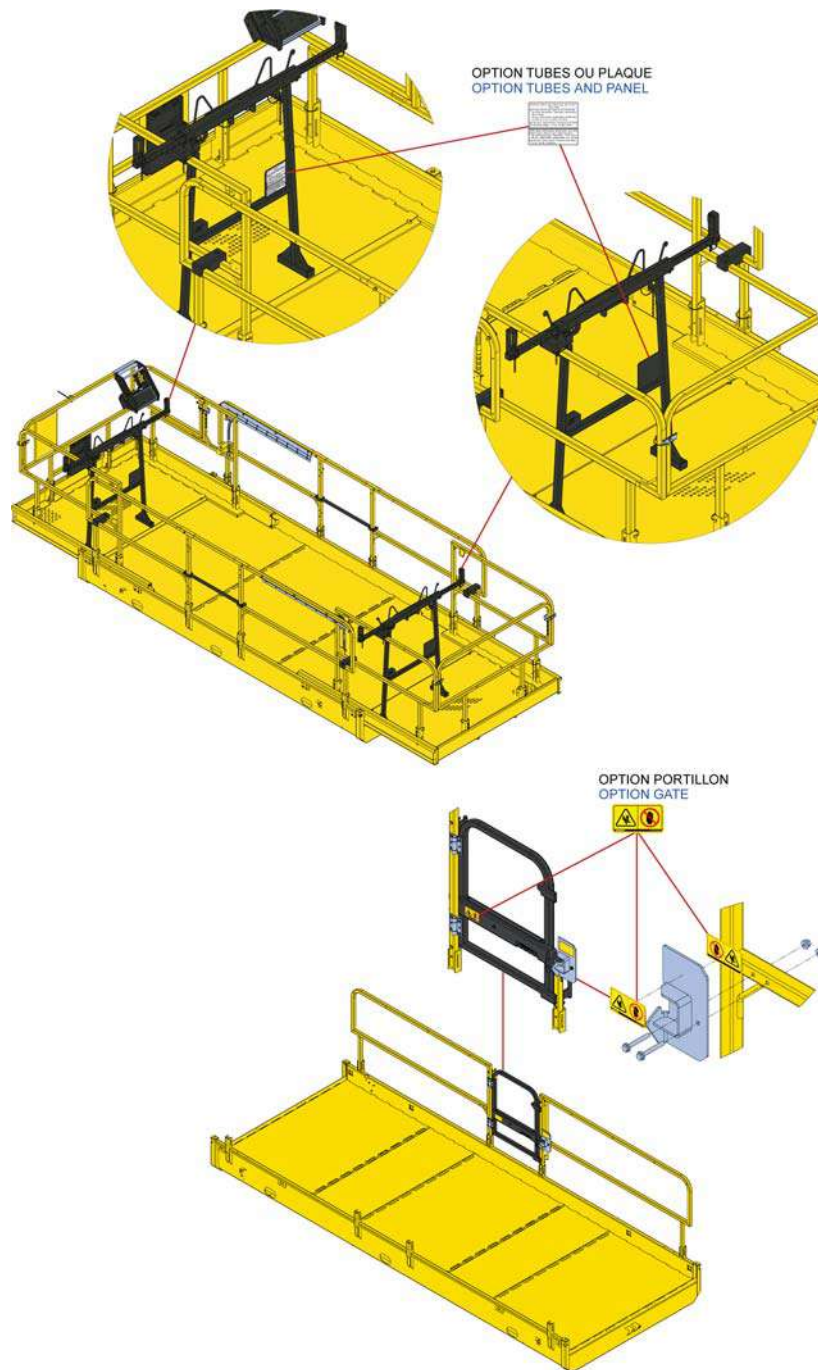

B- Tutvustus

Standardid ANSI ja CSA : HS4390E - HS4390E PRO - HS5390E - HS5390E PRO

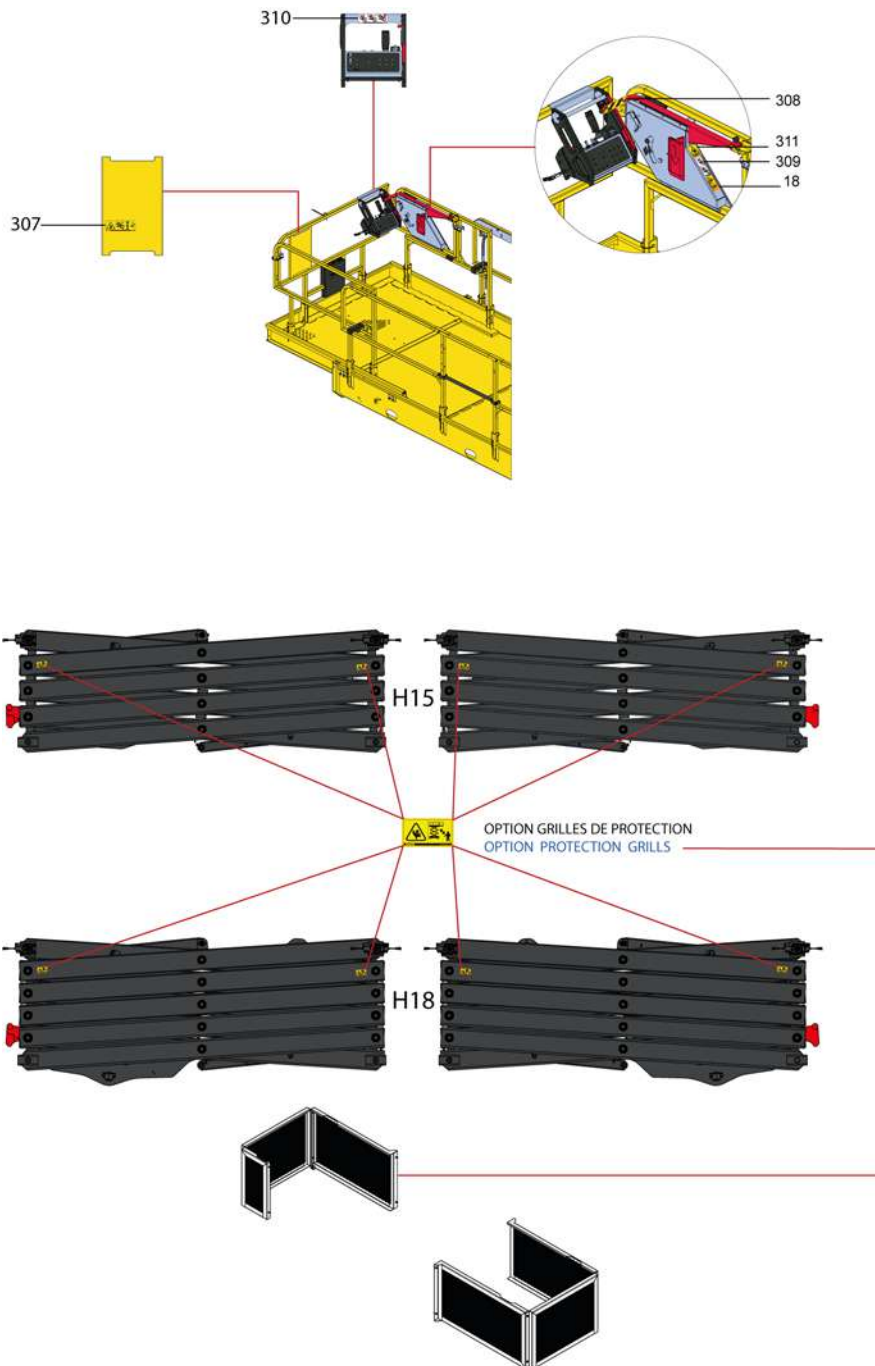

B- Tutvustus

Standardid ANSI ja CSA : HS4390 E - HS4390 E PRO - HS5390 E - HS5390 E PRO

Märgis	Kirjeldus	Kogus	HS4390 E - HS4390 E PRO	HS5390 E - HS5390 E PRO
1	Põranda kõrgus ja koormus	3	4001132870	4001132880
2	Rõhk – Jõud maapinnale + Tugijalgade maksimumkoormus + Transpordikõrgus	1	4001129000	4001129730
3a	Ärinimi - HS15E / HS4390E LIGHT	2	4001072120	N/A
3a	Ärinimi - HS15E / HS4390E DARK	2	4001129890	N/A
3a	Ärinimi - HS15E PRO / HS4390E PRO LIGHT	2	4001072130	N/A
3a	Ärinimi - HS15E PRO / HS4390E PRO DARK	2	4001129900	N/A
3a	Ärinimi - HS18E / HS5390E LIGHT	2	N/A	4001072140
3a	Ärinimi - HS18E / HS5390E DARK	2	N/A	4001129910
3a	Ärinimi - HS18E PRO / HS5390E PRO LIGHT	2	N/A	4001072150
3a	Ärinimi - HS18E PRO / HS5390E PRO DARK	2	N/A	4001129920
3b	Joonis PULSEO GENERATION - Vasak	1		40010722270
3c	Joonis PULSEO GENERATION - Paremale	1		40010722280
3d	Joonis PULSEO GENERATION - Vasak platvorm	2		40010722290
3e	Joonis PULSEO GENERATION - Parema platvorm	2		4001072300
4	Joonis HAULOTTE® - 495 X 80 - Hele masin	2		4001072210
4	Joonis HAULOTTE® - 495 X 80 - Tume masin	2		4001072220
6	Andmesilt	1		4000700170
11	Turvarihmade kinnituskohad	11		4001052020
12	Kollane ja must kleplint	8		4001052030
13	Hüdroõli	1		4001052050
17	Keha muljumise oht	5		4000024640
18	Käte vigastamise oht - Käte muljumise oht	2		Inglise keeles : 4000024770 Prantsuse keeles : 4000067710 Hispaania keeles : 4000086490
19	Lugege kasutusjuhendit	2		4000025140
20	Kasutusjuhised – Vertikaalne	2		4000027570
22	Jalgade vigastamise oht	1		4000024840
23	Liikumise suund	2		4001052110
28	Tarkvara versioon	1		4000504670
31	Pidurite vabastamine	1		4001133750
32	Kinnituspunkt - Veojõud	4		4000027310
33	Kinnituspunkt - Tõstmine	4		4000027330
34	Ärge peske kõrgsurvega	2		4000025130
53	Sundlangetamine	1		4001073540
56	Laadija pistikupesa 127 V	1		400113690
59	Käärmehhanismi ohutus	1		Inglise keeles : 4000024850 Prantsuse keeles : 4000068070 Hispaania keeles : 4000086500
61	Jalgade muljumise oht	4		Inglise keeles : 4000024780 Prantsuse keeles : 4000067700 Hispaania keeles : 4000086480
73	Akude mass	1		4001134160
74	California hoiatus - P65			4001026850
75	Akude haldamine – Hele masin	1		4001053460
75	Akude haldamine – Hele masin	1		4001053510
78	QR-kood ( https://www.e-technical-information.com)	2		4001089310
80	Paigaldamise toiming – Range Extender	1		4001128970
81	Juhtkarbi asend	1		4001074900
88	Laadija pistikupesa 240V 25A	1		4001134700
89	Mitte ladustada	1		4001134640

B- Tutvustus

Märgis	Kirjeldus	Kogus	HS4390 E - HS4390 E PRO	HS5390 E - HS5390 E PRO	
4	Range Extender	1		4001072220	
6		1		4001128610	
19		1		4000025140	
38		1		4000027450	
76		1		4001072970	
80		1		4001128970	
83		1		4001129050	
84		1		4001129060	
85		1		4001075880	
86		1		4001128990	
91		1		4001075830	
92		1		4001129040	
202		1		4001126880	
18		Lisavarustus Activ'Shield Bar Scissors	1		4001052080
307			1		4001085530
308	1			4001085540	
309	1			4001085550	
310	1			4001085560	
311	1			4001098550	
Tähistusetä	Valikuline bio hüdroöli		1		4001052380
Tähistusetä	Valikuline bio hüdroöli – Külmad riigid	1		4001052390	
Tähistusetä	Valikuline suruõhk	1		4001052370	
Tähistusetä	Valikuline toruhoidik	2		4000131650	
Tähistusetä	Valikuline plaadihoidja	2		4000131730	
Tähistusetä	Valikuline aku lahtiühendamine	1		4001167960	
Tähistusetä	Valikuline tsentraliseeritud täitmine	1		4001052340	
Tähistusetä	Valikuline platvormi pikendus	1		4001052030	
Tähistusetä	Lisavarustus Juhtraam	6		4001052080	
Tähistusetä	Valikuline platvorm XL	1		4001052030	
Tähistusetä	Valikuline pistikupesä	1		4001052350	

C - Kasutuseelne ülevaatus

1 - Soovitused

Masina kasutuselevõtu eest vastutava firma haldur peab veenduma, et masin on täielikus töökorras, st et masin on ohutu ning töötab vastavuses käesoleva kasutusjuhendiga. Ettevõtتهjuhid, kes vastutavad masina kasutajate eest, peavad tundma oma riigis kehtivaid seadusi, mis puudutavad masina kasutamist, ning veenduma, et neid täidetakse.

Enne masina kasutamist lugege eelmisi peatükke. Veenduge, et olete aru saanud järgmistest punktidest :

- Ohutusmeetmed.
- Kasutaja vastutus.
- Masina üldehitus ja tööpõhimõte.

2 - Tööpiirkonna hindamine

Enne iga kasutust tehke järgmist :

- Vaadake töökoht hoolikalt üle, et leida tööpiirkonnas olevad potentsiaalsed ohud.
- Võtke vajalikud ettevaatusabinõud, et vältida kokkupõrget teiste tööpiirkonnas olevate masinatega.

Veenduge, et :

- Ilmastikutingimused (tuul, vihm, ...) võimaldavad masina kasutamist.
- Masina aluspinna seisund ei ole halbade ilmastikutingimuste tõttu muutunud.
- Kontrollige, et on olemas vajalikud load masinaga töötamiseks sellel töökohal (näide: kemikaalide tehased).
- Koostage avariipaan kõikide ohtude, sealhulgas kukkumise ja muljumise puhuks.

C - Kasutuseelne ülevaatus

3 - Ülevaatus ja funktsioonide testimine

3.1 - IGAPÄEVANE ÜLEVAATUS

Tööpäeva alguses, enne uue tööperioodi algust ning iga kord, kui vahetub kasutaja, peab masina visuaalselt üle vaatama ning selle funktsionaalsust kontrollima.



- Ärge kunagi kasutage rikkis töölava.
- Kui ülevaatus käigus märgitakse vähemalt ühe loendirea taha "Ei", peab masina kasutamise lõpetama ning rikkest teavitama.
- Ärge kasutage masinat enne kui rikked on täielikult parandatud ning masin on kuulutatud kasutamiseks ohutuks.

Detailide logisemise korral vt hooldusjuhendis olevat tabelit vajaliku jõumomendi leidmiseks.

Lekke avastamise korral vahetage detailid enne kasutamist välja.

Konstruksioonidetailide deformeerumise (praod, mõranenud jootekohtade, värvi pudenemine) korral vahetage detailid enne kasutamist välja.

Mõranenud jootekohad

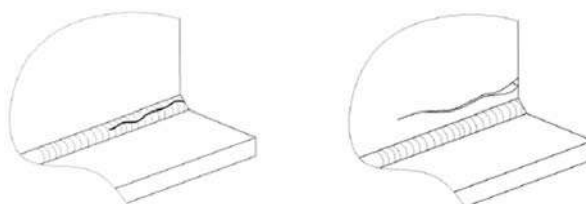

Soovitame teil täita see vorm iga päev ning täidetud vormid arhiveerida.

Ülevaatusvormis vastab iga toimingule oma märgis.

Kasutage järgnevat programmi.

	Õlivahetus		Määrimine-Määrimine		Pingutamine
	Horisonteerimine		Korraline asendamine		Funktsionaalsed seadistused / kontrollid / puhastamine
	Visuaalne ülevaatus		Katsetamine		

Seerianumber :	
Tööaeg :	Mudel :
Viide HAULOTTE Services® lepingule :	
Sekkumise registrinumber :	
Kuupäev :	Allkiri :
Nimi :	

C - Kasutuseelne ülevaatus

A

B

C

D

E



















F

G

H



















I

HS15 E (HS4390 E) - HS15 E PRO (HS4390 E PRO) - HS18 E (HS5390 E) - HS18 E PRO (HS5390 E PRO)

	Lk või seotud protseduur	Igapäevane	OK	NOK	Parandatud	Märkused
Alusvanker : Rattad, lõppülekanne, manööverdussüsteem ja rattapoldid						
Kontrollige rataste ja rehvide seisundit						
Puhastage jalgade siin						
Kontrollige klotse : Pingutamine , Kohalolek						
Kontrollige, et õõtssilindrid ei lekiks						
Kontrollige piduri vabastamise solenoidklappi katet						
Aku toimimisaja pikendaja (kui on varustuses)						
Kontrollige kütusetaset (Vajaduse korral lisage)						
Kontrollige mootoriõli taset (Vajaduse korral lisage)						
Mootorikomponentide (mootor, voolikud, radiaator) lekete puudumine						
Kontrollige aku seisundit						
Akud						
Kontrollige aku seisundit						
Hüdraulika: õli, filtrid ja voolikud						
Kontrollige hüdroõli taset (Vajaduse korral lisage ; Masin transpordiasendis)						
Kontrollige hüdraulika rõhufiltri ummistuse näidikut (vahetage, kui filter on ummistunud)						
Kontrollige voolikute, plokkide, pumpade, liitmike, silindrite, paakide lekete, deformatsioonide ja kahjustuste puudumist						
Lava						
Veenduge, et uks või liugvärav läheks automaatselt suletud ja lukustatud asendisse tagasi						
Kontrollige, et turvarihmade kinnituspunktid poleks mõrasid ega kahjustusi						
Puhastage töölava pikendus						
Kontrollige kiirkinnitusi ja kaitsepiirete õiget asukohta						

C - Kasutuseelne ülevaatus

HS15 E (HS4390 E) - HS15 E PRO (HS4390 E PRO) - HS18 E (HS5390 E) - HS18 E PRO (HS5390 E PRO)

	Lk või seotud protseduur	Igapäevane	OK	NOK	Parandatud	Märkused
Üldine						
Kontrollige andmeplaadi, ohutussiltide, kasutusjuhendi ja hooldusjuhendi olemasolu, puhtust ja loetavust						
Kontrollige juhtpultide puhtust ja loetavust						
Kontrollige katete (alusvanker, pöördalus, ülemine juhtpult) avanemist ja lukustust						
Kontrollige juhtmete, kaablite ja elektriühenduste head seisukorda						
Kontrollige ebanormaalse müra ja katkendliku liikumise puudumist						
Kontrollige nähtavate lagunemiste ja kahjustuste puudumist						
Kontrollige pragude, katkiste jootekohtade ja pudenenud värvi puudumist						
Kontrollige, et ei oleks puuduvaid ega logisevaid kruvisid						
Kontrollige deformatsioonide ja pragude puudumist, stopperite, tihendite ja telgede purunemist						
Kontrollige võõrkehade puudumist ühenduskohtades ning liugdetailides						
Ohutusadised						
Kontrollige alumise ja ülemise juhtpulti seadiste head töökorda: hoovad, lülitid, nupud, pasun, hädaseiskamisnupud, ekraanid ja märgutuled						
Kontrollige visuaalsete ja helialarmide puudumist						
Kontrollige kaldeanduri töökorda						
Kontrollige sundlangetamise süsteemi töökorda						
Kontrollige silla lukustussüsteemi töökorda						
Kontrollige koormuse juhtimissüsteemi (visuaalne alarm juhtpuldil) töökorda						
Kontrollige Activ Shield Bar töökorda (kui on varustuses)						

C - Kasutuseelne ülevaatus

4 - Ohutuskontroll

Kasutaja ja masina kaitsmiseks keelavad turvasüsteemid masina liikumise selle tööpiiridest väljapoole. Kui need turvasüsteemid on aktiivsed, on masin liikumatu ning mistahes muud liigutused on keelatud.

Kasutaja peab teadma selle turvavõtte olemasolust ning mõistma, et tegemist pole rikkega, vaid märgiga sellest, et masin on jõudnud oma töövõime piirile.

Tõstetavad töölavad on varustatud kahe puldiga, mis tagavad kasutajale masina ohutu kasutamise. Abisüsteemi (Overriding-süsteem) kasutamine on võimalik alumisest juhtpuldil, et hädaolukorras päästa töölaaval olevad inimesed.

Järgnevalt kirjeldatakse masina kasutamist ning vajalikke erikäsklusi.

Nende kirjelduse ja vajalikke nuppude ning lülitite asukoha leidmiseks :  vt jaotisi B 3.2 ja D 2 - Alumine pult ja B 3.3 ja D 3 - Ülemine pult.

4.1 - TOIMINGUD HÄDASEISKAMISNUPPUDEGA

Masin on sisse lülitatud :

Alumise puldi hädaseiskamise surunupp

Samm	Tegevus
1	Tõmmake avariiseiskamise nuppu (9) pöranda juhtkilbis.
2	Pöörake alumise juhtpuldi võtmelüliti (21) asendi  peale.
3	LED (10) alumisel juhtpuldil läheb põlema.
4	Vajutage hädaseiskamisnuppu (9).
5	Veenduge, et pardaekraan lülitub välja
6	Kontrollige, et ükski liigutus ei oleks sooritamisel.

Ülemise puldi hädaseiskamise surunupp

Samm	Tegevus
1	Tõmmake välja alumise puldi ja töölava puldi hädaseiskamise surunupud (vastavalt (9) ja (1)).
2	Pöörake alumise juhtpuldi võtmelüliti (21) asendi  peale.
3	LED (13) alumisel juhtpuldil läheb põlema.
4	Vajutage sisse ülemise puldi hädaseiskamise nupp (1).
5	Kontrollige, et ükski liigutus ei oleks sooritamisel. Valgusdioodid kustuvad.

C - Kasutuseelne ülevaatus

4.2 - JUHTSEADISTE AKTIVEERIMINE

Liigutuste lubamiseks peab aktiveerimislüliti olema sisselülitatud.

Liigutuste aktiveerimise lüliti tüüp sõltub masina konfiguratsioonist ning võib olla järgmine :

- Juhthoova päästik töölava juhtpuldil : Vajutage päästikule ja sooritage liigutus. Vabastage päästik, liigutus peatub
- Jalapedaal korvis (Lisavarustusena) : Vajutage pedaalile ja sooritage liigutus. Vabastage pedaal, liigutus peatub.
- Aktiveerimisseadis alumisel juhtpuldil : Hoidke aktiveerimisseadist allavajutatuna kauem kui 6 s ja samaaegselt vajutage platvormi tõusmise/laskumise juhtseadist (5). Ei toimu ühtki liigutust.
- Aktiveerimisseadis ülemisel juhtpuldil

4.3 - DETEKTOR RIKKIS

Masin on varustatud sisseehitatud rikete tuvastamise süsteemiga, mis teavitab kasutajat olemasolevatest rikestest.

Rikkele omistatakse kindel kood.

Rikke kood on kirjas alumisel puldil.

Sõltuvalt rikke tüübist võib masin minna üle HALVENENUD TÖÖREŽIIMI, kus teatud liigutused blokeeritakse kasutaja turvalisuse tagamiseks.

Ärge lubage masinat kasutada enne kui rike on kõrvaldatud.

4.3.1 - Märgutulede testid

Alumisest puldist

Samm	Tegevus
1	Tõmmake avariiseiskamise nuppu (9) pöranda juhtkilbis.
2	Pöörake alumise juhtpuldi võtmelüliti (21) asendi  peale
3	Veenduge, et vagusdiodid (10, 13, 15, 16) vilguksid sisselülitamisel ja kuva süttiks
4	Veenduge, et kuvaripaneeli märgutuled (13, 15, 16) kustuksid 1 sekundi möödudes.

Ülemisest puldist

Samm	Tegevus
1	Tõmmake avariiseiskamise nuppu (9) pöranda juhtkilbis.
2	Pöörake alumise juhtpuldi võtmelüliti (21) asendi  peale
3	Veenduge, et vagusdiodid (13, 15, 16) vilguksid sisselülitamisel ja kuva süttiks
4	Vajutage ülemise puldi hädaseiskamise nupp (1) alla, seejärel tõmmake see välja.
5	Kontrollige, et ülemise juhtpuldi ekraanil süttiksid kõik märgutuled (2, 3, 5, 6, 8, 9, 10, 11, 12, 13, 14, 17, 18, 19, 2, 21, 22, 24, 25, 26, 27).
6	Kontrollige, et kuvaripaneeli kõik märgutuled (2, 3, 5, 6, 8, 9, 10, 11, 12, 13, 14, 17, 18, 19, 2, 21, 22, 24, 25, 26, 27) kustuksid 1 sekundi möödudes.



C - Kasutuseelne ülevaatus

4.3.2 - Sumistite testid

Alumisest puldist

Samm	Tegevus
1	Tõmmake avariiseiskamise nuppu (9) põranda juhtkilbis.
2	Pöörake alumise juhtpuldi võtmelüliti (21) asendi  peale.
3	Kontrollige, et maapealsed ja platvormil olevad helisignaalid heliseksid.

4.4 - MOOTORI AUTOMAATNE VÄLJALÜLITUMINE (KUI MASINAL ON LISAVARUSTUSES RANGE EXTENDER)

Kui masin on manuaalrežiimil   , lülitatakse mootor automaatselt välja järgmistel tingimustel :

- Vahelduvvoolugeneraator ei tööta.
- Mootori temperatuur on liiga kõrge.
- Õlirõhk on liiga madal.
- Hädaseiskamise nupp/nupud on sisse vajutatud.
- Masin ei ole pinge all.

4.5 - ÜLEKOORMUSE DETEKTORSÜSTEEM

Kui töölava (või platvormi) koormus ületab maksimaalse lubatud koormuse, siis kõik liigutused peatatakse 2 pultidest.

Ülemise ja alumise puldi alarmid lähevad tööle ning märgutuled teavitavad operaatorid ülekoormusest.

Masina tavalise töörežiimi taastamiseks võtke töölavalt ära üleliigne koormus.

Veenduge iga päev, et masina sisselülitamisel lähevad märgutuled põlema :

- Veenduge, et ülekoormuse tuvastamise süsteem on aktiivne : Vt alumisel platvormi märgutuli (15) ja töölava LED (13).
- Veenduge, et alarmid on töökorras : Vt Sumistite testid.

Antud seadet peab aeg-ajal kontrollima vastavalt toodud soovitustele Hooldusgraafik.

C - Kasutuseelne ülevaatus

4.6 - ÕÖTSTELJED (KUI ON VARUSTUSES)

Et parandada masina liikuvust raskesti läbitaval maastikul, on esitelg varustatud võnkemehhanismiga. Kui käärmeahhanism on kokku pandud, on õõtstelg lukust lahti, et kohanduda pinna ebataasustega ja parandada masina stabiilsust. Kui käärmeahhanism on lahti võetud, lukustab turvaseade õõtstelje, et vähendada ümberminemise ohtu.

Vajalik on teostada visuaalne ülevaatus veendumaks, et õõtssilinder ja sellega seotud ühendused, sh hüdraulilised voolikud, ei lekiks.

Antud varustust peab teatud ajavahemike tagant kontrollima vastavalt hooldusjuhendis toodud soovitudele.

4.7 - KALDE PIIRAMISE SÜSTEEM

Mõlema puldi alarmid teavitavad kasutajat sellest, et masin ei ole kokku pandud ning asub kallakul, mille nurk on lubatust suurem.

NB: KALDE DETEKTOR ON AKTIIVNE AINULT SIIS, KUI MASIN POLE KOKKU PANDUD.

Kui masin on väljasirutatud asendis kallakul, mis ületab maksimaalse lubatud väärtuse :

- SÖITMISE ja TÖSTMISE juhtseadised on desaktiveeritud.

Laskumiskiirus on vähenenud.

Sel juhul klappige masin täielikult kokku ja asetage see uuesti lubatud kaldele.

Kalde kontrollimiseks alumisest puldist toimige järgmiselt :

Igapäevane kontroll

Samm	Tegevus
1	Viige masin kokkuklapitult kallakule, mille kaldenurk on lubatust suurem (Vt  Jagu B 4.1 Tehnilised andmed).
2	• Kontrollige, et kallaku märgutuli (14) põleks

C - Kasutuseelne ülevaatus

4.8 - SÕIDUKIIRUSE PIIRAMINE

Masin on varustatud lülitiga, millega saab valida 3 sõidukiiruse vahel: väikese, keskmise ja suure.

Kui masin on kokku pandud (transpordivalmis), on lubatud kõik sõidukiirused.

Suurimad sõidukiirused peatatakse, kui need väärtused ületatakse :

Masin	Töölava maksimaalne kõrgus, ilma et väheneks sõidukiirus	
	Mètre	Feet
HS 15 E (HS 4390 E)	2,95 m	9 ft 8 in
HS 15 E PRO (HS 4390 E PRO)	2,95 m	9 ft 8 in
HS 18 E (HS 5390 E)	2,95 m	9 ft 8 in
HS 18 E PRO (HS 5390 E PRO)	2,95 m	9 ft 8 in

Välja arvatud eespool nimetatud transpordivalmis asendi korral määratakse masina mikrokiirus automaatselt.

Elektrooniline vahelduva kiiruse üksus kontrollib liikumist ja sõidukiirust.

See saab informatsiooni tehtavate liigutuste sooritamise seotud juhtkangilt.

Samuti haldab see ohutussüsteemi olekut.

Masina omaduste ja kasutamise kehv tundmine võib viia kasutaja mõttele, et tavapärase ohutusalase toimingu näol on tegemist talitlushäirega.

Nõlvadel väheneb kiirus automaatselt.

4.9 - PARDALASUVAD ELEKTROONIKASEADMED

Masinad on varustatud eriotstarbelise kontrolleriiga, mis on koostatud masina funktsioonide jaoks.

Ära vaheta kontrollereid masinate vahel vastasel korral lähevad kaduma masinakohased andmed, parameetrid ja seadistused.

D - Kasutusjuhised

1 - Kasutus

1.1 - SISSEJUHATUS

Tõstetavat töölava tohivad kasutada ainult vastavalt koolitatud ning kasutamisloa saanud töölised.

Enne kasutamist :

- Lugege läbi kõik kasutusjuhendis olevad juhised ja ohutusnõuded, mis puudutavad tõstetava töölava kasutamist, veenduge, et olete nendest aru saanud, ning järgige neid alati..
- Lugege läbi kõik kehtivad kohalikud eeskirjad, veenduge, et olete neist aru saanud, ning järgige neid.
- Tutvuge masinaga, et oskaksite kõiki juht- ja hädaabisüsteeme korralikult kasutada.

1.2 - ÜLDINE KIRJELDUS

Kõik masinad on varustatud järgmisega: :

- Töölava juhtpult.
- Alumine juhtpult ("Overriding" süsteem).

1.3 - ALUMISE JUHTPULDI FUNKTSIOONID

- Masina sisse- ja väljalülitamiseks kasutatakse võtmega lüliti (21).
- Puldi aktiveerimiseks asetage puldi aktiveerimise lüliti (21) soovitud asendisse.
- Alumine pult on sisse lülitatud ning aktiivne ainult siis, kui :
 - Alumise puldi hädaseiskamise nupp ei ole sisse vajutatud.
 - Valitud on alumine pult.
- Mõlemal juhtpildil on hädaseiskamisnupp, mille sissevajutamine peatab kõik liigutused ja seiskab mootori.
- Liigutus(t)e lubamiseks peab aktiveerimisseadis (6) olema aktiveeritud ja alla vajutatud. Juhul kui aktiveerimisseadis (6) on allavajutatud, lülitub see automaatselt välja, kui rohkem kui 8 s jooksul pole teostatud ühtegi liigutust.
- Võimalik on sooritada ainult platvormi tõstmise ja langetamise liigutusi alumisest juhtpuldist.
- Kõik lülid ja hoovad, millega juhitakse liigutusi, naasevad automaatselt neutraalasendisse, kui need lahti lasta.
- "Overriding" süsteem : Alumine pult on täiendav tööpost, mida kasutatakse ainult hädaolukorras. Vt  Jagu D 4.2 - Töötaja päästmine töölavalt.
- Lülite seisundit kontrollitakse automaatselt masina sisselülitamisel. Lüliti võib kasutada ainult siis, kui süsteem tuvastab selle neutraalses asendis. Järgmiseid lüliteid ei kontrollita :
 - Vilkur (kui paigaldatud)

D - Kasutusjuhised

- Kiirendi (Kui funktsioon on olemas) : Lüliti lubab kiirendada mootorit maksimaalse kiiruseni.
- Sumisti hakkab tööle järgmistel juhtudel :
 - Kontroll masina sisselülitamisel.
 - Ülekoormus.
 - Maksimaalse kalde ületamine, kui masin on lahtivõetud.
 - Hüdraulilise õli ülekuumenemine.
 - Liigutuste helitekitaja lisavarustusena.
 - sõidu helitekitaja lisavarustusena.
- Näidikud : Kõik märgutuled kontrollitakse masina sisselülitamisel

1.4 - ÜLEMISE JUHTPULDI FUNKTSIOONID

- Ülemist pulti saab kasutada ainult siis, kui :
 - Kummagi puldi hädaseiskamisnupp pole alla vajutatud (alumise ega ülemise oma).
 - Ülemine pult on valitud alumisest puldist.
- Rikkis juhthoovaga ei saa juhtida ühtegi liigutust. Kui rike on kõrvaldatud, on liigutus uuesti kättesaadav.
- Igal puldil on olemas hädaseiskamisnupp. Kui see on sisse lükatud / alla surutud, siis peatatakse kõik liigutused.
- Aktiveerimisseadise (31) vabastamine liigutuse teostamise ajal peatab kõik liigutused. Liigutused peatatakse järk-järgult. Liigutus võib jätkuda alles pärast seda, kui lüliti naaseb neutraalasendisse.
- Kõik lülid ja hoovad, millega juhitakse liigutusi, naasevad automaatselt neutraalasendisse, kui need lahti lasta.
- Lülite ja juhtkangide seisundit kontrollitakse automaatselt masina sisselülitamisel. Lüliti või juhthooba saab kasutada alles siis, kui süsteem on tuvastanud selle neutraalses asendis.

Sumisti hakkab tööle järgmistel juhtudel :

- Ülekoormus.
- Lahtiklapitud masin on lubatud kallakust suuremal kallakul.
- Näidikud : Kõik märgutuled kontrollitakse masina sisselülitamisel.

D - Kasutusjuhised

2 - Alumine juhtpult

2.1 - MASINA KÄIVITAMINE JA SEISKAMINE

- Kontrollige, et alumise (9) ja ülemise puldi (1) hädaseiskamisnupud oleksid välja tõmmatud.
- Alumise juhtpuldi valimiseks pöörake puldi aktiveerimise võtmelüliti (21) asendi  peale. Vaikimisi on aktiveeritud täiselektriline režiim (18)

Kui puldi aktiveerimise võtmelüliti (21) on aktiveeritud, on masin vaikimisi täiselektrilises režiimis. Vt peatükki, kus selgitatakse talitusrežiime 

Režiimide talitus

Masina seiskamiseks alumisest puldist :

- Pöörake aktiveerimise võtmelüliti (21) väljalülitatud asendisse .
- Toide on nüüd välja lülitatud.

NB:SEE TOIMING LÜLITAB VÄLJA MASINA TOITE JA TULEB VÄLTIDA AKU TÜHJENEMIST.

D- Kasutusjuhised

2.2 - LIIGUTUSTE JUHTIMINE



Isegi kui liigutuste kiirus on aeglane, käsitsege lüliteid ettevaatlikult.

NB: AKTIVEERIMISLÜLITI VABASTAMINE PEATAB KÕIK LIIGUTUSED.

Alumise puldi juhtseadised

Juhtseadis	Tegevus
<p>Lava tõstmine/ langetamine</p> 	<p>Lava tõstmiseks lükake lava tõstmise / langetamise lülitit (5) ülespoole. Lava langetamiseks vajutage lava tõstmise / langetamise lülitit (5) allapoole.</p> <hr/> <p>NB! : Nende liigutuste sooritamiseks tuleb aktiveerimisseadet   samaaegselt vajutada ja hoida.</p>

2.3 - MUUD JUHTSEADISED

Vilkuritega varustatud masinate puhul :

- Vilkuri sisselülitamiseks vajutage vilkuri valikulülitit (14).
- Vilkuri väljalülitamiseks vajutage vilkuri valikulülitit (14).

D - Kasutusjuhised

3 - Töölava juhtpult

3.1 - MASINA KÄIVITAMINE JA SEISKAMINE

3.1.1 - Masina käivitamiseks

Alumisel puldil :

- Veenduge, et masina hädaseiskamisnupp (9) on välja tõmmatud.

- Keerake puldi aktiveerimise võtmelüliti (21) ülemise puldi asendisse , et ülemine pult pinge alla panna.

Ülemisel puldil :

- Veenduge, et hädaseiskamise nupp (1) on välja tõmmatud.
- Toite sisselülitamise märgutuled (20, 21) platvormi kuvaripaneelil süttivad.

Kui puldi aktiveerimise võtmelüliti (21) on aktiveeritud, on masin vaikimisi täiselektrilises režiimis. Vt peatükki, kus selgitatakse talitusrežiime : Režiimide talitus.

3.1.2 - Mootori seiskamiseks

Mootor seiskub ja masin naaseb täiselektrilisse režiimi :

- Režiimis MANUEL (19) või režiimis AUTO (22), on valikulüliti (21) ülemisel juhtpuldil aktiveeritud

Masina põhitoidet saab katkestada ainult alumisest puldist, keerates puldi aktiveerimise võtmelüliti (21) asendisse OFF  (Režiimide talitus).

D - Kasutusjuhised

3.2 - SÕITMISE JA SUUNA JUHTIMINE



Sõidu/Suuna funktsiooni valimiseks valige liikumiskiirus (25, 26, 27). Erinevate liigutuste sooritamiseks kasutage juhthooba (33) ja aktiveerimisseadist (31) (Välja arvatud väljasuretamiseks ja toestamiseks tehtavate liigutuste korral).



Ärge kasutage samaaegselt diferentsiaalilukustuse juhtseadist (30) ja rooliseadet.

Juhtseadis		Tegevus
Sõitmine		Masinaga edaspidi sõitmiseks lükka sõiduhuoba ettepoole.
		Masinaga tagurpidi sõitmiseks lükka sõiduhuoba tahapoole.
Esitelje suunamine		Paremale pööramiseks vajuta esitelje roolimislüliti paremale poolele.
		Vasakule pööramiseks vajutage esitelje roolimislüliti vasakule poolele.
Sõidukiirus		Suurel kiirusel sõitmiseks seadke sõidukiiruse valikulüliti (25) asendisse
		Keskmisel kiirusel sõitmiseks (sõit ebaühtlasel maastikul, kallakul) sea sõidukiiruse valikulüliti (26) asendisse
		Väikesel kiirusel sõitmiseks (lühike sõit, lõpplähenemine, veokilt mahasõitmine) sea sõidukiiruse valikulüliti (27) asendisse

NB: AKTIVEERIMISSEADISE (31) JA/VÕI JUHTHOOVA (33) VABASTAMINE PEATAB LIIGUTUSED.

D- Kasutusjuhised

Tugijalgade juhtimine

Juhtseadis		Tegevus
esitugijala väljasirutamine/ sissetõmbamine		Suunata tugede tsentraliseeritud lahti ja kokkuliigendamise valits (4) kuni mootori seiskumiseni alla (LED-märgutuli põleb)..
		Suunata tugede tsentraliseeritud lahti- ja kokkuliigendamise valits (4) kuni tugede täieliku kokkuliigendumiseni üles (LED-märgutuli kustunud).
Vasaku esitugijala väljasirutamine/ sissetõmbamine		Suunata eesmise vasakpoolse tugijala lahti- ja kokkuliigendamise valits (2) alla, kuni tugi on vastu maad toetatud (LED-märgutuli põleb)..
		Suunata eesmise vasakpoolse tugijala lahti- ja kokkuliigendamise valits (2) üles, kuni tugi on lõpuni kokkuliigendunud asendis (LED-märgutuli kustunud)..
Parema esitugijala väljasirutamine/ sissetõmbamine		Suunata eesmise parempoolse tugijala lahti- ja kokkuliigendamise valits (3) alla, kuni tugi on vastu maad toetatud (LED-märgutuli põleb)..
		Suunata eesmise parempoolse tugijala lahti- ja kokkuliigendamise valits (3) üles, kuni tugi on lõpuni kokkuliigendunud asendis (LED-märgutuli kustunud)..
Vasaku tagatugijala väljasirutamine/ sissetõmbamine		Suunata tagumise vasakpoolse tugijala lahti- ja kokkuliigendamise valits (6) alla, kuni tugi on vastu maad toetatud (LED-märgutuli põleb)..
		Suunata tagumise vasakpoolse tugijala lahti- ja kokkuliigendamise valits (6) üles, kuni tugi on lõpuni kokkuliigendunud asendis (LED-märgutuli kustunud)..
Parema tagatugijala väljasirutamine/ sissetõmbamine		Suunata tagumise parempoolse tugijala lahti- ja kokkuliigendamise valits (5) alla, kuni tugi on vastu maad toetatud (LED-märgutuli põleb).
		Suunata tagumise vasakpoolse tugijala lahti- ja kokkuliigendamise valits (5) üles, kuni tugi on lõpuni kokkuliigendunud asendis (LED-märgutuli kustunud).

NB:LÜLITITE JA (VÕI) JUHTKANGIDE VABASTAMISEL KATKEB IGASUGUNE LIIKUMINE.

D- Kasutusjuhised

3.3 - LIIGUTUSTE JUHTIMINE

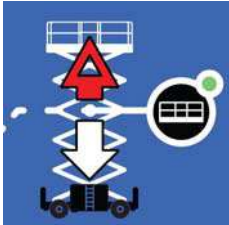

Tõstefunktsiooni valimiseks valige liikumiskiirus (25, 26, 27). Erinevate liigutuste sooritamiseks kasutage juhthooba (33) ja aktiveerimisseadist (31).

Juhtseadis	Tegevus
Lava tõstmine/langetamine	 <p>Vajutage töölava tõstmise/langetamise sensorlülitit (12). Töölava tõstmiseks lükake liigutuste juhthooba (33) tahapoole.</p> <p>Vajutage töölava tõstmise/langetamise sensorlülitit (12). Töölava langetamiseks lükake liigutuste juhthooba (33) ettepoole.</p>

3.4 - MUUD JUHTSEADISED

- Pasun : Helisignaali andmiseks vajuta pasunalülitit (28). Lüliti vabastamisel signaaliandmine peatub.

3.4.1 - Activ' Lighting System

Vt  Jagu B 3.3 - Töölava juhtpult.

Süsteem Activ' Lighting System valgustab juhtseadiseid ja masina ümbrust. Sellisel moel osutub kasutajatel võimalikuks masina ohutu liigutamine.

D - Kasutusjuhised

4 - Pääste- ja hädaolukorra toimingud

4.1 - TÖÖVÕIMSUSE KADUMISE KORRAL

Elektrikatkestuse, juhtimissüsteemi rikke või muude rikete korral saab töölava langetada käsitsi.

Kui kasutaja peab lahkuma kõrgele tõstetud lavalt hädaolukorras, peab ta kinni pidama järgmistest soovitudest :

- Väljuda tugevale ja püsikindlale konstruktsioonile.
- Ohutuse eesmärkidel peab kasutaja kasutama 2 turvarihma. Üks neist peab olema kinnitatud vastavasse kinnituskohhta tõstetaval töölaval ning teine kinnitatakse konstruktsioonile, millele kasutaja astuda tahab.
- Kasutaja peab või kasutajad peavad lahkuma tõstetavalt töölavalt tavalise sissepääsu kaudu.

NB:ÄRGE VÖTKE RIHMASID TÖÖLAVA KÜLJEST, KUI ÜUELE KONSTRUKTSIOONILE ÜLEMINEK ON OHTLIK VÕI KUI SEE EI OLE VEEL LÖPPENUD. ÄRGE PROOVIGE TÖÖLAVALT LAHKUDA KAITSEPIIRDELE RONIDES. OODAKE ABI, ET TÖÖLAVALT TURVALISELT LAHKUDA.

D - Kasutusjuhised

4.2 - TÖÖTAJA PÄÄSTMINE TÖÖLAVALT



Juhul kui tõstetava töölava kasutaja vajab abi (kui tal on halb olla, ta on saanud kannatada või jäänud kinni töölava ja mõne väliselemendi vahele, mis piirab ligipääsu puldile), peab maapinnale jäänud kasutaja tema abistamiseks juhtimiselementidele kiiresti ligi pääsema.

HAULOTTE® on varustanud masina maapinnal asuva hädajuhtimissüsteemiga, mille abil saab kasutaja ohutult alla tuua ja talle vajalikku abi osutada..



Kui hädaseiskamisnupp on aktiveeritud või kui on tuvastatud ülekoormus, võimaldab süsteem kasutajad töölavalt alla tuua.

Toimimisviis :

- Pöörake juhtpuldi aktiveerimise võtmelüliti (21) alumise juhtpuldi asendi  peale.
- Ülemise puldi lülitid ja hoovad ei toimi.
- Veenduge, et alumise puldi hädaseiskamisnupp (9) on välja tõmmatud.
- Töölava langetamiseks hoidke all aktiveerimisseadis (6)  ja aktiveerige soovitud juhtseadis (5) .

D - Kasutusjuhised

4.2.1 - Alumise juhtpuldi Overriding-süsteemi funktsioonid



NB: KUI TURVASÜSTEEMID EI VÕIMALDA ALUMISEL JUHTPULDIL LIIGUTUSI NORMAALSELT SOORITADA, VÕI KUI ON TEGEMIST ÜLEKOORMUSEGA, KASUTAGE ALLPOOL KIRJELDATUD "OVERRIDING"-SÜSTEEMI.



"Overriding"-süsteemi tuleb kasutada ainult erandkorras ja mitte lihtsate hädaolukorra toimingute puhul.

Toimimisviis :

- Vajutage ja hoidke all ""overriding"" juhtseadist (11) 

- Vajutage töölava tõstmise/langetamise juhtseadist (5)  töölava tõusmiseks või  laskumiseks.

NB: KUI PÄÄSTETOIMINGUD ON SOORITATUD, KIRJUTAGE INTSIDENDI KOHTA ARUANNE. OVERRIDING-SÜSTEEMI PEAB LÄHTESTAMA HAULOTTE SERVICES® TEHNIK.

D- Kasutusjuhised

4.3 - PUUDUB TÖÖVÕIMSUS

Elektrilise juhtimissüsteemi rikke korral või kui peamine energiaallikas ei tööta, on mehaanilise hoova abil võimalik otse jaoturil toimida.

4.3.1 - Käsitsi teostatav sundlangetamine

J a o t u r



- Liigutage hooba (1).
- Tõmmake käepidet (2), et avada alumise juhtpuldi kast .



D- Kasutusjuhised

- Kasutage hooba (3), mis asub katte sees.



- Sisesta hoob (3) pumba pessa (4).
- Vajutage tugevalt ja hoidke nuppu (5) all.
- Liigutage pumba hooba (3) kuni tekib vastupinge. Töölava laskumiskiirus on nüüd proportsionaalne pumba töötamise kiirusega.
- Jälgige pidevalt töölava ja selle ümbrust.
- Lõpetage hoova (3) kasutamine ja hoidke nuppu (5) tema asendis, kuni töölava on täielikult laskunud.

NB: KUI TÖÖLAVA LANGETAMISE AJAL NUPP (5) VABASTATAKSE, KATKESTATAKSE KOGU LIIKUMINE, SIIS ON VAJALIK TAASALUSTADA HÄDALANGETAMISE TOIMINGUT..



Kui pump töötab järsult ja kiiresti, siis see võib kaasa tuua kiire laskumise ja tekitada ohtliku olukorra. Enne mis tahes manööverdamist ja manööverdamise ajal, veenduge, et ükski takistus või inimene ei asuks töölava lähedal.

D - Kasutusjuhised

5 - Transportimine

5.1 - TRANSPORDI KONFIGUREERIMINE



Laadimise ajal veenduge, et :

- Laadimisrambid peavad masina kaalule vastu.
- Laadimisrambid on turvaliselt kinnitatud.
- Laadimisrampide haardumisala on piisavalt suur.
- Veoauto peab parkima siledal pinnal ning veenduma, et ta ei hakka masina laadimise või mahalaadimise ajal liikuma.

Kallakust üles sõitmiseks lükake tasapisi sõiduhuoba .

Kui kallak on liiga järsk, kasutage lisaks vintsi.

Ärge olge masinate vahetus läheduses või nende all peale- või mahalaadimise ajal.

Masin peab olema täielikult kokku pandud :

- Kontrollige, et lavale ei oleks laaditud koormat.
- Töölava pikendus peab olema sissetõmmatud ja lukustatud asendis.
- Tõstke masin veoauto haagisele.
- Kinnitage masin selleks ettenähtud kinnituskohtade külge (Vt pildilt).



Manuaalne pikendus (kui paigaldatud) peab olema transportimise või pukseerimise ajal sisse tõmmatud ja lukustatud.

Kaitsereelingud peavad olema lukustatud ja/või sisse poole volditud.



Oht : OOTAMATUST LIIKUMISEST TINGITUD MULJUMISOHT :

- Veenduge, et masin ei oleks kallakul, ning mis tahes juhul pange esiratastele tõkisingad enne pidurite vabastamist.
- Pärast vabastatud piduritega masina pukseerimist ja enne pukseeritava masina lahtiühendamist pange ratastele tõkisingad ning pange klapp sissevajutatud asendisse tagasi, muidu pidureid ei rakendata.

D - Kasutusjuhised

5.2 - MASINA PEALELAADIMINE TRANSPORDIKS - HS15 E (HS4390 E) - HS15 E PRO (HS4390 E PRO) - HS18 E (HS5390 E) - HS18 E PRO (HS5390 E PRO)

HS 15 E (HS 4390 E) - HS 15 E PRO (HS 4390 E PRO) - HS 18 E (HS 5390 E) - HS 18 E PRO (HS 5390 E PRO)

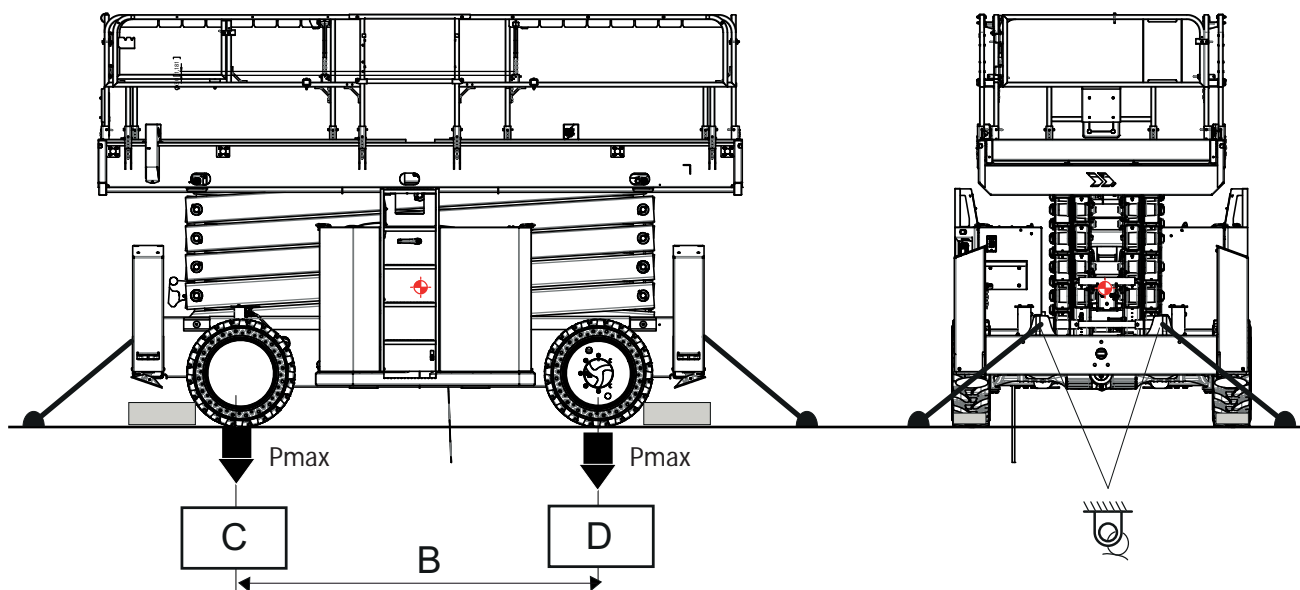

Laadimisalased andmed

Märgis	Kirjeldus	HS15 E - HS4390 E	HS15 E PRO - HS4390 E PRO
B	Teljevahe	2.755 m(9 ft0 in)	
C	Esiratta rõhk	15,7 daN/cm ² (3,28 lbf/sq.ft)	
D	Tagaratta rõhk	15,7 daN/cm ² (3,28 lbf/sq.ft)	
	Kinnituspunkt		

Laadimisalased andmed

Märgis	Kirjeldus	HS18 E - HS5390 E	HS18 E PRO - HS5390 E PRO
B	Teljevahe	2.755 m(9 ft0 in)	
C	Esiratta rõhk	15,7 daN/cm ² (3,28 lbf/sq.ft)	
D	Tagaratta rõhk	15,7 daN/cm ² (3,28 lbf/sq.ft)	
	Kinnituspunkt		

D - Kasutusjuhised

5.3 - LAADIMINE KALDTEE ABIL



Vältimaks libisemist laadimise ajal veenduge, et :

- Laadimiseks kasutatavad kaldteed peavad koormusele vastu.
- Laadimiseks kasutatavad kaldteed on korralikult kinnitatud.
- Haardumine on piisav.
- Masin on täielikult transpordiasendis.



Kallakust üles sõitmiseks valige aeglane sõidukiirus .



- Laadimise ajal ärge viibige kunagi masinate all või vahetus läheduses.

• Vale liigutus võib põhjustada masina kukkumise ja põhjustada raskeid kehavigastusi ja ainelist kahju.

5.4 - VOLDIK-KAITSEPIIRDED

5.4.1 - Kirjeldus

Voldik-kaitsepiirete süsteem on mõeldud selleks, et masina kogukõrguse vähendamiseks saaks kaitsepiirdeid allapoole lasta.

See süsteem lihtsustab masina läbipääsu madalatest ukseavadest/läbikäikudest.

5.4.2 - Ohutusmeetmed



- Asetage masin tasasele pinnasele.
- Langetage töölava täielikult transpordiasendisse.
- Olge ettevaatlik, et kaitsepiirete kokkuvoltimisel käed kuskile vahele ei jääks.
- Kasutaja peab kandma kindaid.
- Hoidke käed muljumiskohtadest eemal.
- Kukkumisohtu vältimiseks peab liikumise ajal kükitama.

5.4.3 - Kokkuvoltimine

- Laiendustekk peab olema täielikult sissetõmmatud ja lukustatud.
- Keskmise liugmehhanismiga sissekäik peab olema kõige madalamas asendis.



D - Kasutusjuhised

Eemaldage ülemine juhtpult selle algsest asukohast ja pange see turvalisse kohta.

NB: KAITSEPIIRDE KOKKUVOLTIMISE PROTSEDUUR ON SAMA, OLENEMATA SELLEST, KAS MASIN ON VARUSTATUD TOEGA ACTIV' SHIELD BAR SCISSOR.



Ükskõik millise kaitsepiirde kokkuvoltimise puhul peab operaator enne kokkuvoltimist alati asetsema kaitsepiirde keskel.



- Kokkuvoltimisel eemaldage lukustustihvtid järk-järgult.
- Hoidke voltime hakatavat kaitsepiiret pidevalt käega kinni, et vältida kaitsepiirde järsku allavajumist.

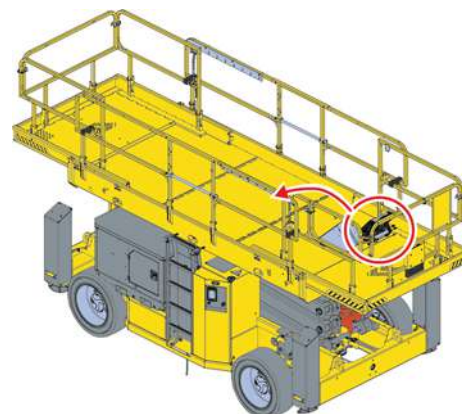

Kaitsepiirete kokkuvoltimise järjekord, pikendused sisse tõmmatud

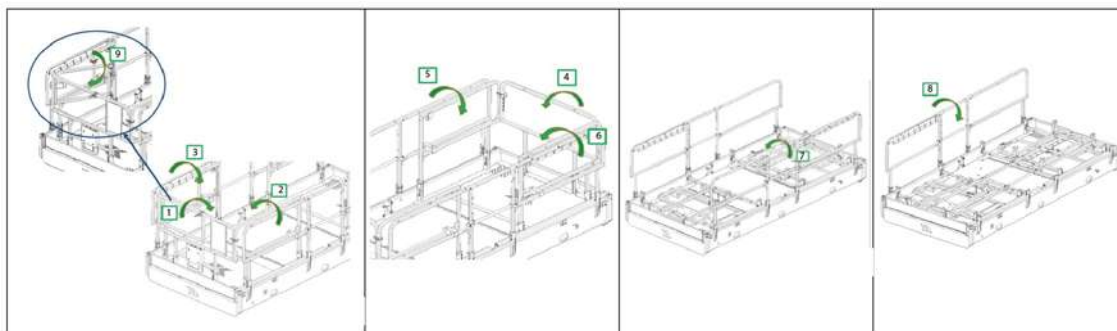

D- Kasutusjuhised

Kaitsepiirde eesmine pikendus (1)

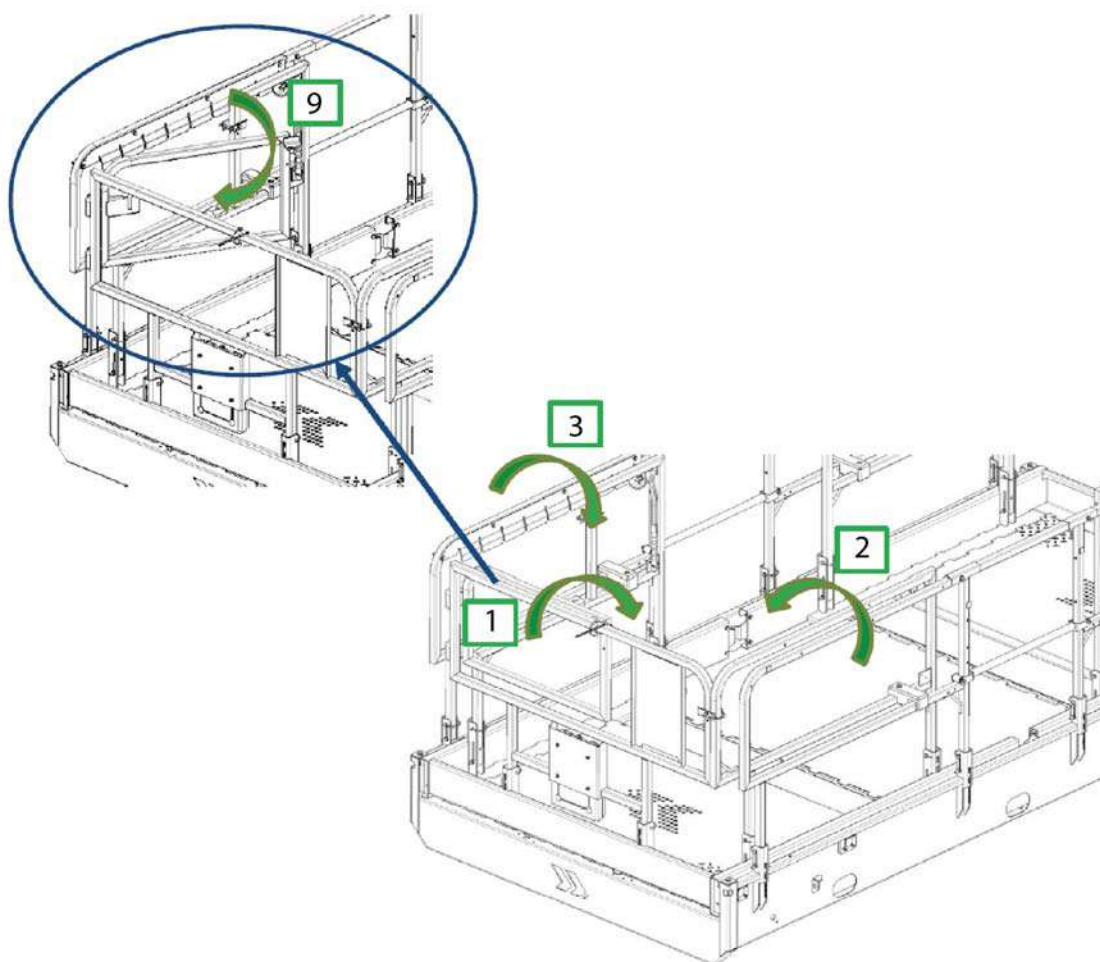

Tugi Activ' Shield Bar Scissors :

- Pöörake tugi (9) üle eesmise kaitsepiirde (1).
- Paigaldage tihvt (10).

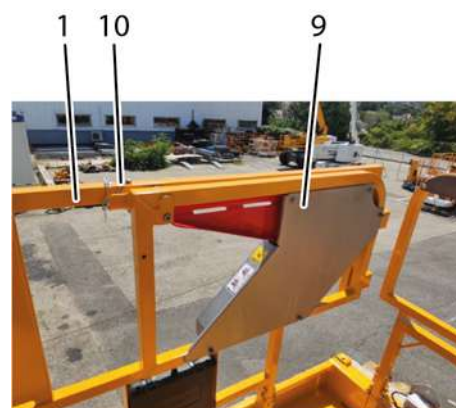

D- Kasutusjuhised

Eesmine kaitsepiire (1) :

- Eemaldage tihvt .
- Tõstke sulgur (11) üles.



- Võtke ära 2 tihvti (12).

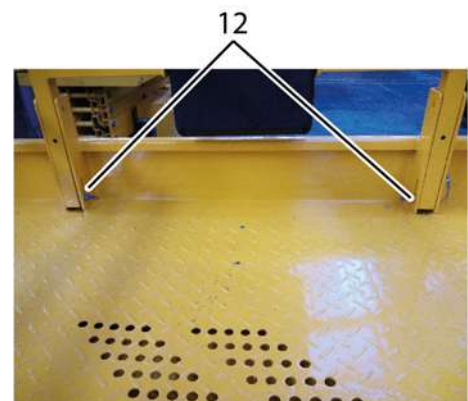

- Pöörake eesmine kaitsepiire alla (1).

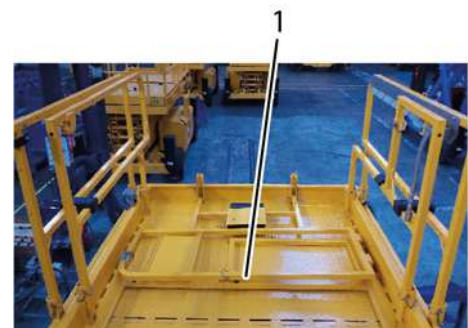

D- Kasutusjuhised

Vasakpoolne eesmine kaitsepiire (2) :

- Võtke ära 2 tihvti (13).

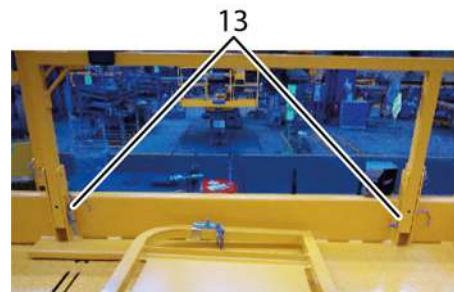

- Pöörake vasakpoolne eesmine kaitsepiire (2) alla.

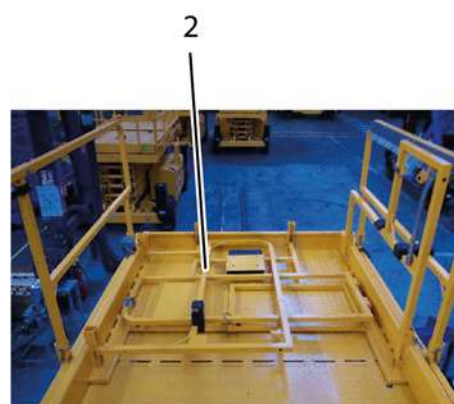

Parempoolne eesmine kaitsepiire (3) :

- Võtke ära 2 tihvti (14).

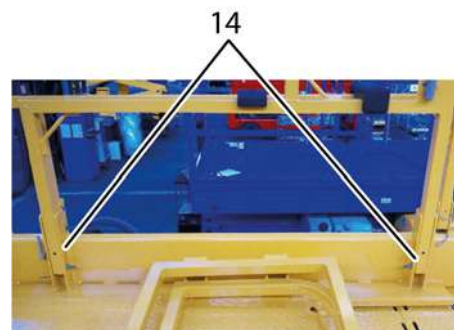

- Pöörake parempoolne eesmine kaitsepiire (3) alla.

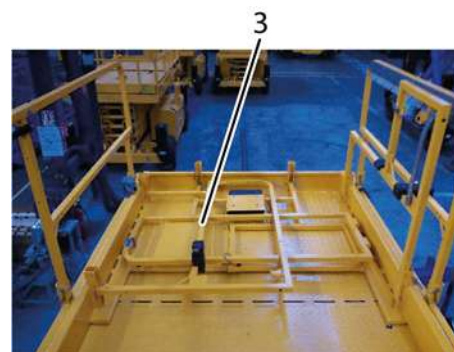

D - Kasutusjuhised

Kaitsepiirde tagumine pikendus (4)

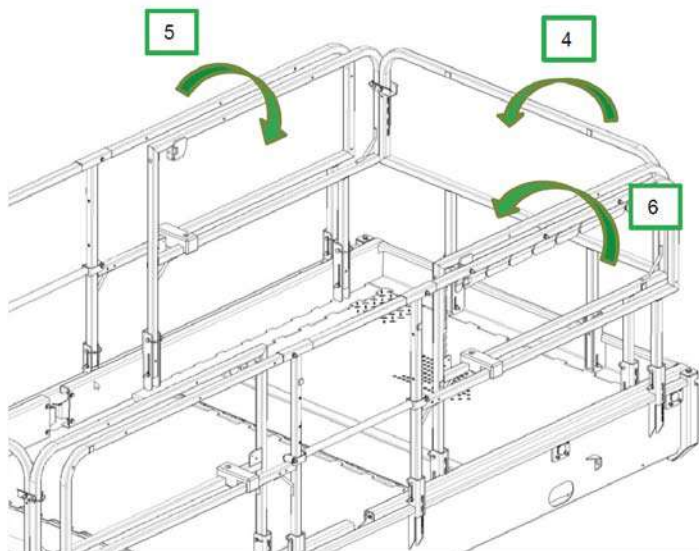

Tagumine kaitsepiire (4) :

- Võtke ära 2 tihvti .
- Tõstke 2 sulgurit (15) üles.

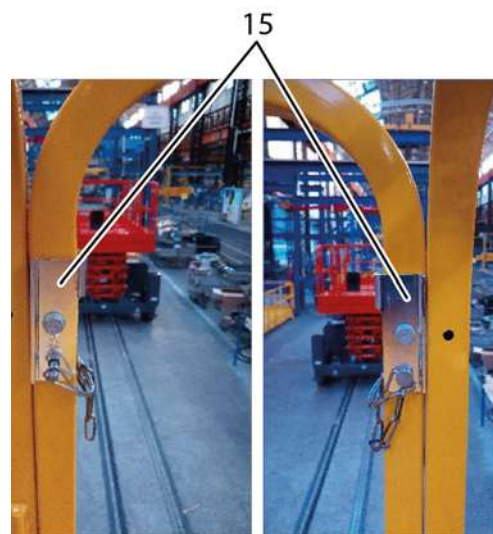

- Võtke ära 2 tihvti (16).

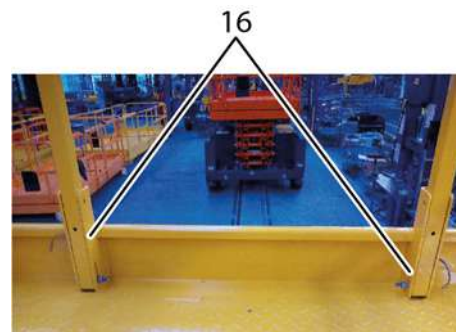

D- Kasutusjuhised

- Pöörake tagumine kaitsepiire (4) alla.

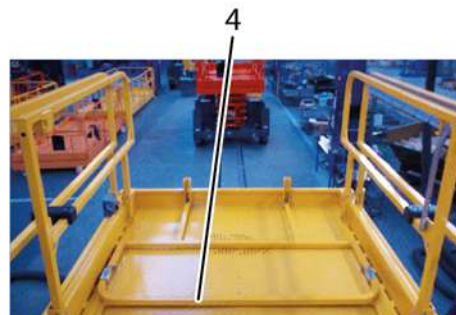

Vasakpoolne tagumine kaitsepiire (5) :

- Võtke ära 2 tihvti 17.

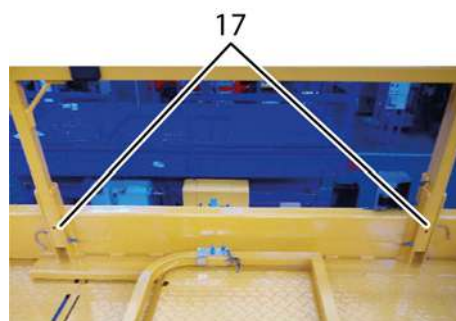

- Pöörake vasakpoolne tagumine kaitsepiire (5) alla.

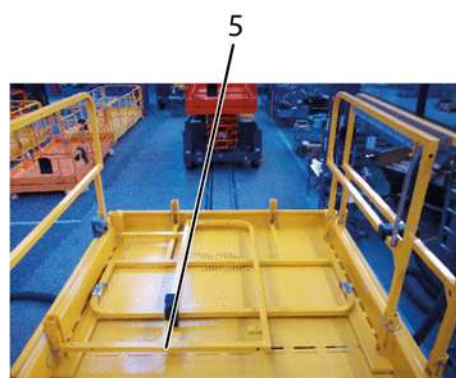

Parempoolne tagumine kaitsepiire (6) :

- Võtke ära 2 tihvti 18.

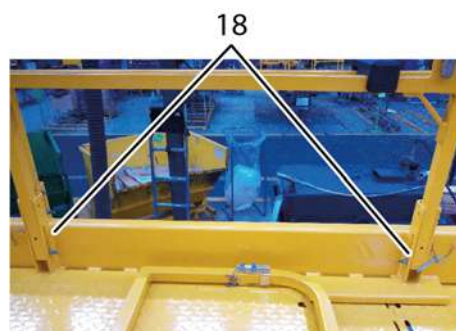

D - Kasutusjuhised

- Pöörake parempoolne tagumine kaitsepiire (6) alla.

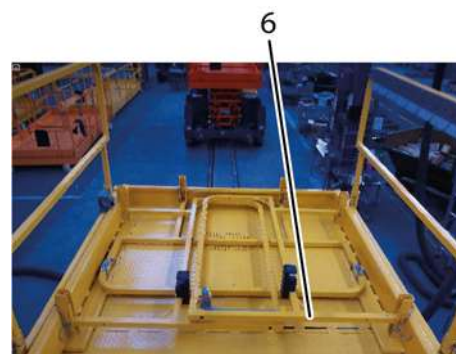

Vasakpoolne külgmiline kaitsepiire (7)

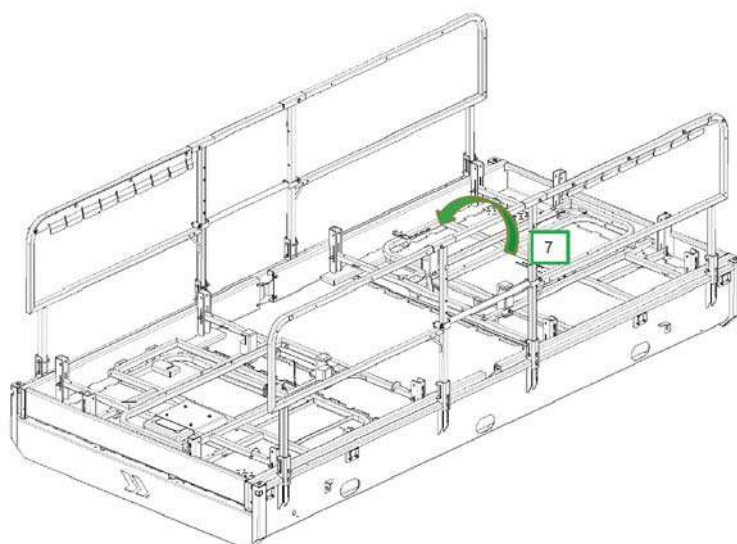

- Võtke ära 4 tihvti (19).

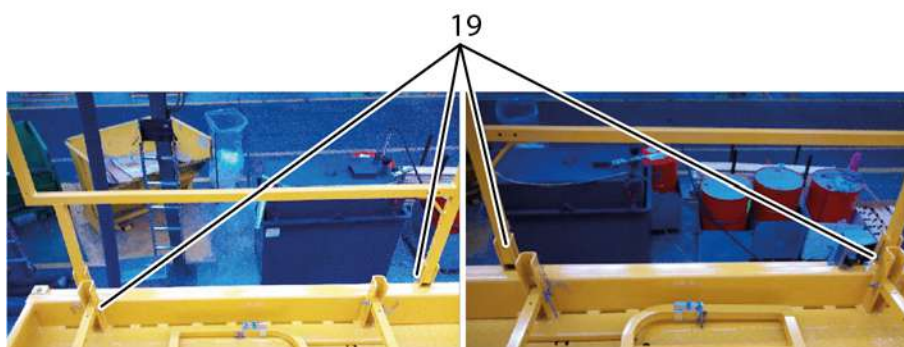

D- Kasutusjuhised

- Pöörake vasakpoolne külgmine kaitsepiire (7) alla

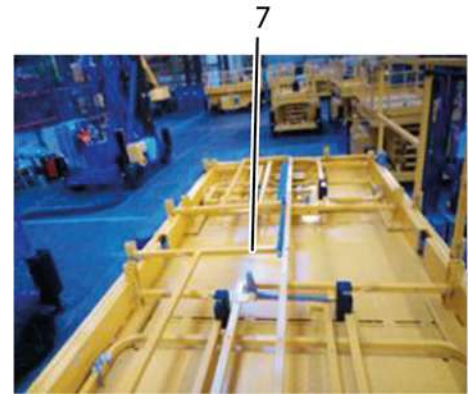

Parempoolne külgmine kaitsepiire (8)

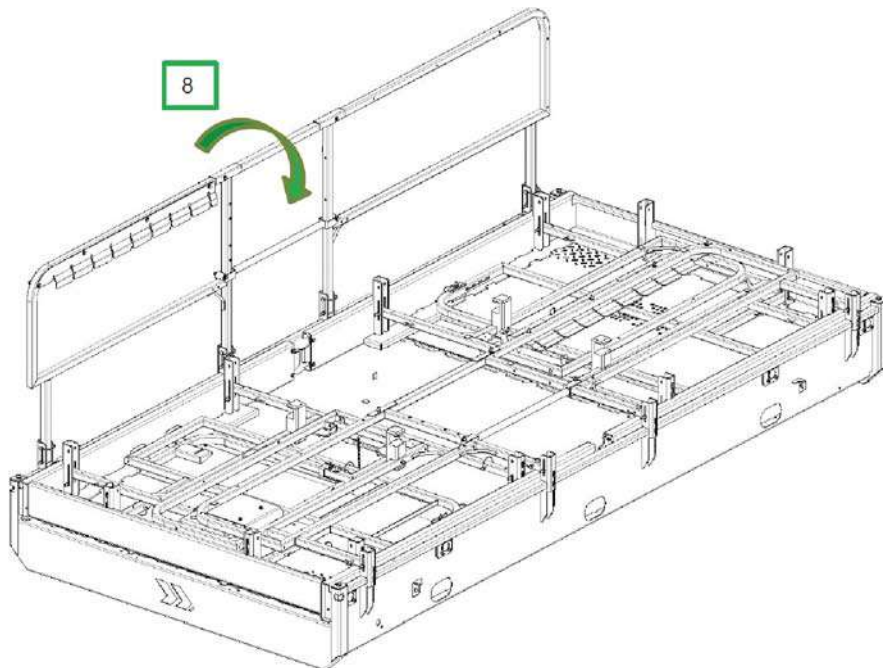

- Võtke ära 4 tihvti 20.

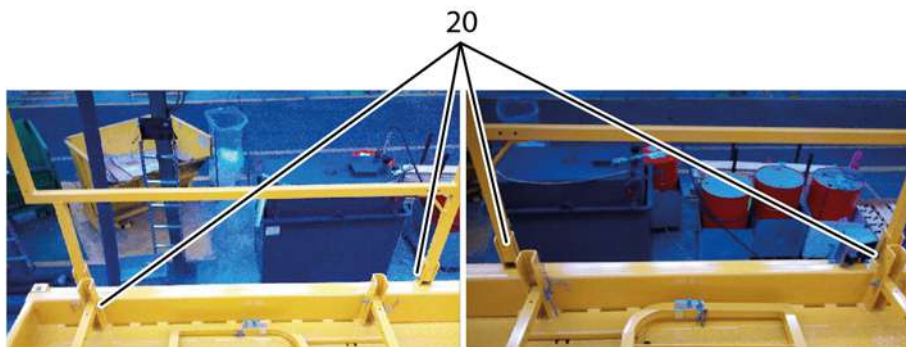

D- Kasutusjuhised

- Pöörake parempoolne külgmine kaitsepiire (8) alla



5.4.4 - Kaitsepiirde töösensisse tõstmine

Kokkuvolditud kaitsepiirde ülestõstmine vertikaalsesse töösensisse :

- Teostage kokkuvoltimise toiming vastupidises järjekorras.
- Veenduge, et kõik tihvtid oleksid paigaldatud ja korralikult kinnitatud.



Ärge kasutage masinat, kui tihvtid puuduvad, on kahjustatud või ei ole heaks kiidetud HAULOTTE®-i poolt

D- Kasutusjuhised

5.5 - MAHALAADIMINE

Enne mahalaadimist veenduge, et masin on heas seisukorras.

- Eemaldage rihmad.
- Tõmmake välja alumise juhtpuldi (9) ja töölava juhtpuldi (1) hädaseiskamise surunupud.
- Töölava juhtpuldi aktiveerimiseks keerake alumisel juhtpuldil võtmelüliti (21) positsioonile .
- Valige ülemiselt puldilt aeglane sõidukiirus.
- Ülemisel juhtpuldil vajutage ja hoidke all aktiveerimise juhtseadist (31) ning samal ajal liigutage tasakesi ja vähehaaval sõiduhuoba (33).



Hoiatus : Kui masin käivitatakse vahetult pärast transportimist, võib turvasüsteem tuvastada "vale" ülekoormuse, mis keelab liigutuste juhtimise tõstetava töölava puldist (ülemisest).

Süsteemi lähtestamiseks tõstke tõstelava alumisest juhtpuldist mõne sentimeetri võrra.

5.5.1 - Mahalaadimine kaldteede abil



Enne kasutamist kontrollige, et masin oleks heas seisukorras.

Kui masin on vedamise käigus saanud kahjustada, võtke vedajaga kirja teel ühendust.

1. Masin on täielikult transpordiasendis.
2. Eemaldage rihmad.
3. Käivitage masin.
4. Kaldteed on heas seisukorras ja piisava kandevõimega.



Ärge liikuge kaldteed mööda alla suurel kiirusel.

D - Kasutusjuhised

5.6 - PUKSEERIMINE



Masina rikke korral võib seda pukseerida :

- Masina hoidmine (Vt kasutusjuhendit MS0163 - Elektri väljalülitamine ja elektritööde ohutuse tagamise protseduur).
- Veenduge, et pukseerimise ajal poleks tõstetaval töölaual ühtegi töölist.
- Enne pukseerimist veenduge, et töölava on täielikult alla viidud..
- Lavale ei oleks midagi laaditud.
- ALATI jälgige, et masina ümbruses ei oleks ühtegi takistust (objekti või inimest), kui pidurid on vabastatud.

Rikkis oleva masina vedamiseks vabastage pidurid (Vt : Pidurite vabastamine).

Teostage see toiming siledal pinnal ning blokeeritud ratastega.

Pukseerimise režiimis ei ole masina pidurid aktiivsed. Õnnetuste vältimiseks kasutage veolatti :

- Ärge ületage laaditud masina maksimaalset kiirust (Vt  Jagu B 4.1 - Tehnilised andmed).



Kallakust üles või alla liikumiseks kasutage sobivat vintsi.

A

B

C

D

E

F

G

H

I

D - Kasutusjuhised

5.6.1 - Pidurite vabastamine

Rikkis masina pukseerimiseks vabastage pidurid manuaalselt.



Teostage nimetatud toimingud tasasel, rõhtsal pinnal. Masina liikumatuks muutmiseks tõkestage rattad. Masin on vabakäigul, pidurisüsteemi enam ei ole.



Masina pukseerimiseks kasutage AINULT käsijuhtimisseadet.

Piduri vabastusventiil asub vahetult tagatelje kohal :

- Vajutage tugevalt klapi otsa (punane osa) ja pöörake samaaegselt 1/4 pööret (päripäeva).



- Avage alumise juhtpuldi kate.
- Võtke hoob, et see jaoturisse sisestada.



D- Kasutusjuhised

- Sisesta hoob (1) pumba pessa (2)
- Liigutage hooba (3) külgsuunas kuni tunnete pidevat takistusjõudu(Üldiselt on vaja 15 kuni 20 hoova (1) liigutust)



Vastavalt Haulotte Diag : Kontrollige, et rõhk on üle 30 bar(435 psi) :

- Menüü "diagnostika" (Juurdepääsetav taseme 1 koodiga)
- Menüü "masina seisund" (Juurdepääsetav taseme 1 koodiga)
- Menüü "pidurite vabastamine" (Juurdepääsetav taseme 1 koodiga)

NB:KUI RÕHK LANGEB PUKSEERIMISE AJAL ALLA 25 BAR(362 PSI), LIIGUTAGE UUESTI HOOVA (2), ET RÕHK TÕUSEKS TAAS ÜLE 30 BAR(435 PSI)

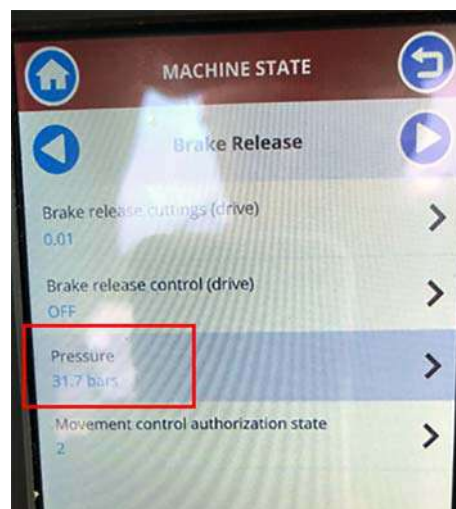

D- Kasutusjuhised

Nii pea, kui pukseeritud masin on kindlas ja stabiilses asendis, peab seisupiduri kohe uuesti aktiveerima tehes lukust lahti pidurivabastusklapi :

- Eemaldage pumba (2) tagasikäigu hoob (1).
- Vajutage tugevalt klapi otsa (punane osa) ja tehke samaaegselt 1/4 pööret (vastupäeva).

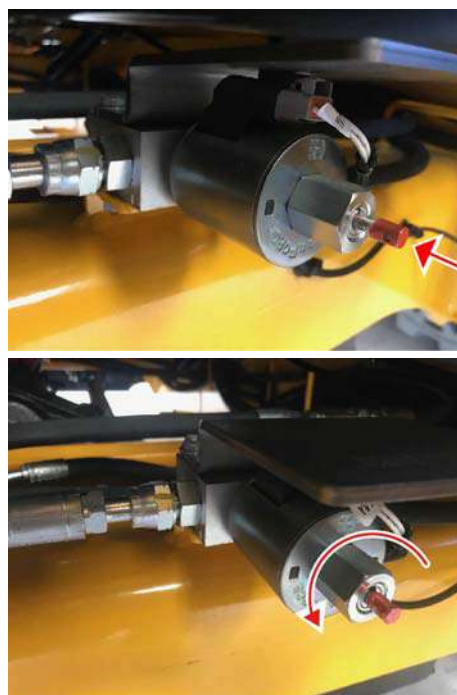

Pukseerimisel masin ei pidurda. Õnnetuste vältimiseks kasutage veolatti.



Ärge ületage laaditud masina maksimaalset kiirust (Vt  Jagu B 4.1 - Tehnilised andmed).

D - Kasutusjuhised

5.7 - HOIUSTAMINE



Kui masinat ei kasutata, võib selle hoiustada selleks ette nähtud kohta. Kui seda hoiustatakse rohkem kui 3 kuud ilma kasutamata, tuleb käia ära teeninduses.



- Mootori hoiutingimuste osas järgige tootjatehase poolt väljaantud kasutus- ja hooldusjuhendites esitatud suuniseid.

- Hoidke akud laetud  Jagu D 7.4Akude eluea optimeerimine.

Ärge hoiustage ega jätke masinat seisma lahtiklapituna.

Veenduge, et kõik puldid ning ukсед on turvaliselt lukustatud.

- Pöörake alumisel puldil puldi aktiveerimise pealüliti (21) keskele toite VÄLJALÜLITAMISEKS.

- Eemaldage süütevõti, et masinat ei saaks loata kasutada.



Vältimaks silindri varraste roostetamist nende hoiustamisel rohkem kui 1 kuu vältel :

- Normaalses õhukeskkonnas : tehke läbi silindrite täielik töösükkel iga 2 hoiustamiskuu tagant.

- Agressiivses keskkonnas (kõrge soolasusega õhukeskkond: mere läheduses, tööstusatmosfäär, kus õhku paiskub kloriidi ja/või kus on kõrge niiskuse tase >70%) soovitame rakendada allkirjeldatud kaitsetoiminguid :

- Peske ja loputage kogu seadet puhta mageda veega.

- Kuivatage silindri vardad puhuri abil.

- Kandke viivitamatult peale lahusti baasil õli, mis jätab pärast lahusti aurustumist masina hoiustamisel õhu käes olevatele silindritele õlikihi.

- Uuendage toote rakendust iga kuu.



Pärast masina pesemist veenduge, et see oleks õhu käes täielikult ära kuivanud, puuduks niiskus ning et osad poleks korrodeerunud (nt silindrivardad).

Ärge peske elektrilisi komponente, eriti veel survepesuriga. Pühkige elektriliste komponentide ümber oleva mustus ära kuiva lapiga.

D - Kasutusjuhised

5.8 - TÖSTMISTOIMING

Sildkraana abil peale- või mahalaadimisel pidage kinni järgmistest nõuetest :

- Viige masin transpordiasendisse.
- Töölava peab olema tühi.
- Veenduge, et tõstevahendid on heas seisundis ning on valitud kooskõlas allpool loetletud tehniliste omadustega. Tõstevahendid võib kinnitada ainult vastavate tõstekõrvade külge.
- Kõik masina tõstmiseks kasutatavad ahelad ja trossid peab kohandama, et hoida masinat loodis ning seda mitte kahjustada.



- Masina tõstmiseks mõeldud kinnituskohad on märgistatud sümboliga .
- Masina tõstmist võivad läbi viia ainult vastava koolituse saanud ning selleks volitatud töötajad.

5.8.1 - Troppimine HS15 E (HS4390 E) - HS15 E PRO (HS4390 E PRO) - HS18 E (HS5390 E) - HS18 E PRO (HS5390 E PRO)

Masina tüüp	Maksimaalne kaal
HS15 E (HS4390 E) - Standard töölava + 1 pikendus	7 362 kg (16,230 lbs)
HS15 E (HS4390 E) -Standard töölava + 2 pikendust	7 518 kg (16,574 lbs)
HS15 E (HS4390 E) -Suur töölava + 2 pikendust	7 648 kg (16,860 lbs)
HS15 E PRO (HS4390 E PRO) -Standard töölava + 2 pikendust	7 518 kg (16,574 lbs)
HS15 E PRO (HS4390 E PRO) -Suur töölava + 2 pikendust	7 648 kg (16,860 lbs)
HS18 E (HS5390 E) - Standard töölava + 1 pikendus	7 902 kg (17,420 lbs)
HS18 E (HS5390 E) -Standard töölava + 2 pikendust	8 048 kg (17,742 lbs)
HS18 E (HS5390 E) -Suur töölava + 2 pikendust	8 178 kg (18,029 lb)
HS18 E PRO (HS5390 E PRO) -Standard töölava + 2 pikendust	8 048 kg (17,742 lbs)
HS18 E PRO (HS5390 E PRO) -Suur töölava + 2 pikendust	8 178 kg (18,029 lbs)



Masin peab olema täielikult kokku klapitud, platvormi pikendused sisse tõmmatud ja lukustatud.

D- Kasutusjuhised

Kinnitage 4 seeklit 5000 kg / 11,025 lb min rihmadega (5 m / 16 ft 5 in - 5000 kg / 11,025 lb) min šassii 4 rõnga külge.



Kinnitada tropid seeklite abil.



Veenduda, et seeklid on korralikult lukustatud.



Kontrollige, et rihmad ei jääks kinni tugijala silindrite või platvormi külge.



D- Kasutusjuhised



Masinat tuleb liigutada väga aeglaselt.



Paigutage tropid kaitsepirde siseküljele et neid mitte kahjustada.

Märgis	Kirjeldus
A	4 rihma 5 m (16 ft 5 in) 5 T ja 4 aasa 5 T masina ja kraana vahel

D - Kasutusjuhised

6 - Soovitused külma ilma tingimustes töötamiseks

Külma ilma korral ärge pange masinat hoiule tühjade akudega. Kui temperatuur on alla 0 °C (32 °F), pole soovitatav masinat hoiule panna akudega, mille laetus on alla 75%. Kui teil pole vooluvõrku ühendamise võimalust, käivitage mootor generaatori abil manuaalrežiimis, et suurendada akude laetust.

Kasutage manuaalrežiimi, et käivitada mootor selle hea töökorra kontrollimiseks. Kui mootor ei käivitu, ärge üritage seda käivitada pikema perioodi vältel. Laske starteril jahtuda mõned minutid, enne kui uuesti proovite. Kui mootor pärast mitut katset ikka ei käivitu, vaadake hooldusjuhendit ja kasutage täiselektrilist režiimi.

Väga külmas keskkonnas töötamiseks peavad masinad olema varustatud külma käivitamise seadmetega.

NB: ESIMEST KORDA PEAB MOOTORIT ALATI KÄIVITAMA ALUMISEST PULDIST.

6.1 - HÜDROÕLI

Väliskeskkonnatingimused võivad masina töövõimet vähendada, kui hüdraulilise õli temperatuur ei jää optimaalsesse vahemikku.

Hüdraulilist õli peaks seega valima ilmatingimustest lähtudes. Vt järgnevat tabelit.

Keskkonnatingimused	SAE viskoossusklass
Ümbritsev temperatuur - 15°C (5°F) kuni + 40°C (+ 104°F)	HV 46
Ümbritsev temperatuur - 35°C (- 31°F) kuni + 35°C (+ 95°F)	HV 32
Ümbritsev temperatuur 0°C (+ 32°F) kuni + 45°C (+ 113°F)	HV 68

NB: KUI ÕHUTEMPERATUUR ON + 15°C (59°F) VÕI KÕRDEM, ON SOOVITATAV MADALA TEMPERATUURI JAOKS MÕELDUD ÕLI VÄLJA VAHETADA. ÄRGE SEGAGE OMAVAHEL ERINEVATE TOOTJATE VÕI ERI TÜÜPI ÕLID.

D - Kasutusjuhised

7 - Aku korrashoid ja hooldus

7.1 - ASUKOHAD

- Liigutage hooba (1)
- Tõmmake käepidet (2), et avada akude kast



Märgis	Tähendus
3	Masinal asuv laadija
4	Akud

D - Kasutusjuhised



5

Märgis	Tähendus
5	Akulaadija toitekaabel

A

B

C

D

E

F

G

H

I

D - Kasutusjuhised

7.2 - AKU LAADIMINE

7.2.1 - Masinal asuv laadija

Masinal asuvat laadijat kasutatakse veoakude laadimiseks. Laadija võimsus on 3000W ja maksimaalne voolutugevus 16A 220V - 240V ja 110V võrkude korral. Aku laadimine algab kohe pärast elektrivõrku ühendamist.

NB:AKUDE LAADIMISTSÜKLI JA VOOLUVÕRKU ÜHENDATUSE AJAL ON KÕIK LIIGUTUSED KEELATUD.

Akulaadija	48V / 60A
Elektritoide	265-85 Vac / 50-60hz / 16A
Akude pinge	48 V
Laadimisaeg	12 h ja 24 h vahel(välja arvatud valiku Range Extender puhul)



Ärge kunagi asendage laadimiskaablit ilma HAULOTTE®-i kirjaliku loata.

7.2.2 - Aku laadimine



- Ärge kasutage välist laadijat või akuvõimendit.
- Veenduge, et võrgutoide oleks sobiv ;
- Ärge kasutage kaablit, mis on rullitud kaablrullile.
- Kaabli läbimõõt peab olema vähemalt 2,5 mm² sõltuvalt kaabli pikkusest.
- Pistikupesast väljastatav voolutugevus peab olema 16 A.
- Kui toiteallikas ei ole vajalikku võimsust, on võimalik valida piiratud koormusvõimsus alates Haulotte Diag (Juurdepääsetav taseme 1 koodiga).

D- Kasutusjuhised

Masina seadistused / Masina konfiguratsioon
/ Valikute seadistamine / Aku laadimise
konfiguratsioon / Ühefaasiline



D- Kasutusjuhised

Masina seadistused / Masina konfiguratsioon
/ Valikute seadistamine / Aku laadimise
konfiguratsioon / Kolmefaasiline

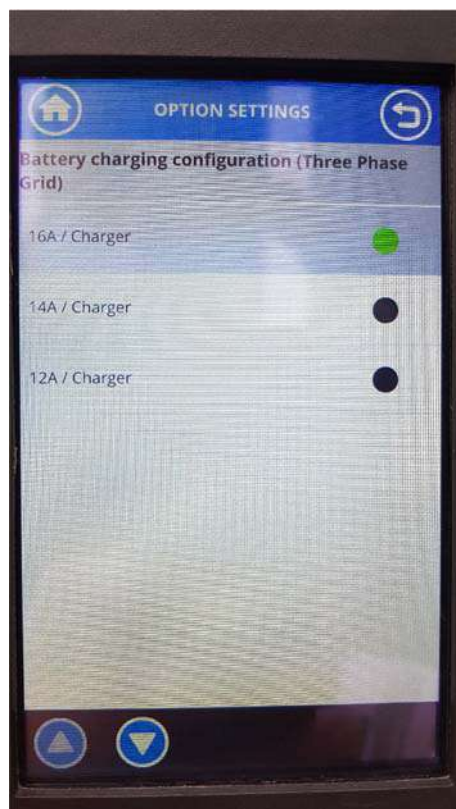

- Ärge kunagi laadige akut, kui välistemperatuur on -20°C .
- Laadige akusid ALATI avatud ja hea ventilatsiooniga kohas.
- Soovitav on akud täielikult täis laadida vähemalt 1 kord iga 7 päeva tagant.

Laadimistsükli kestus :

- Umbes 12 tundi elektrivõrgus, mille pingeline on 220 - 240 V AC.
- Umbes 20 tundi elektrivõrgus, mille pingeline on 110 V AC.

Laadimistsükkel peatub automaatselt, kui laadimine on lõppenud.

Täielikult täislaadimine võib võtta kuni 24 tundi väga tühjate akude korral (Laetuse olek alla 5 %) ; välja arvatud valiku Range Extender puhul

D- Kasutusjuhised

7.3 - AKU KORRASHOID JA HOOLDUS

7.3.1 - Akude laadimine



Akude täitmine peab toimuma AINULT pärast täielikult täislaadimist. Nende juhiste mittetäitmine võib viia elektrolüüdi ülejäämiseni jne



Akused tuleb TINGIMATA täita siis, kui see on vajalik, muidu võivad akud saada kahjustada. Vaba õhu käes pliiplaadid oksüdeeruva, need peavad olema kogu aeg elektrolüüdiga kaetud.



Vett ei saa akudesse lisada, kui temperatuur on alla 0°, sest demineraliseeritud või deioniseeritud vesi külmub tsentraliseeritud täitesüsteemis ära.

Single - Point Watering System

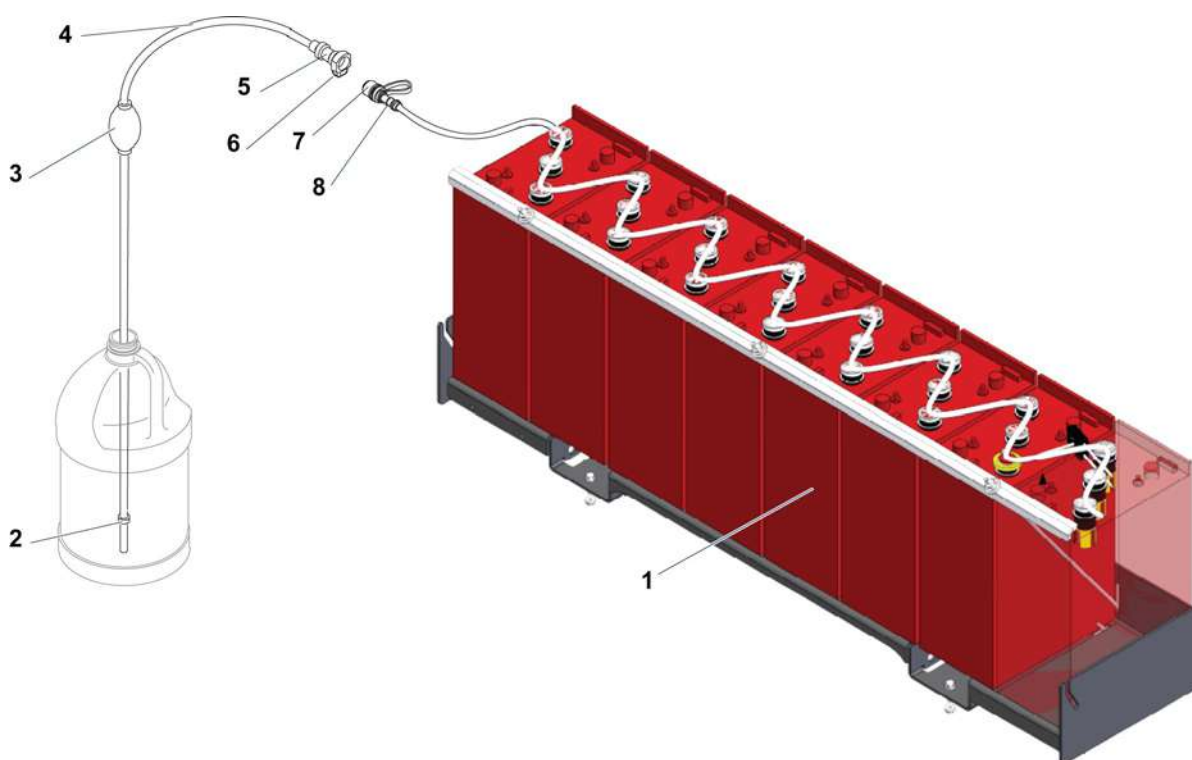

Märgis	Tähendus
1	Akud
2	Filtreeritud sisselaskeava
3	Käsipump
4	Toru
5	Emane pistikupesa
6	Lüliti
7	Kork
8	Isane pistik

Laadige akud täielikult täis enne demineraliseeritud vee lisamissüsteemi ühendamist.

D- Kasutusjuhised

Akude käsitsi täitmise protseduur



Peale akude laadimist tuleb elemendid alati loodida. Aku täitmine enne laadimist (või kui laetuse tase on väga madal) või viia üleajamiseni, mis võib tekitada kehavigastusi ja kahjustada täitmissüsteemi ja akusid.

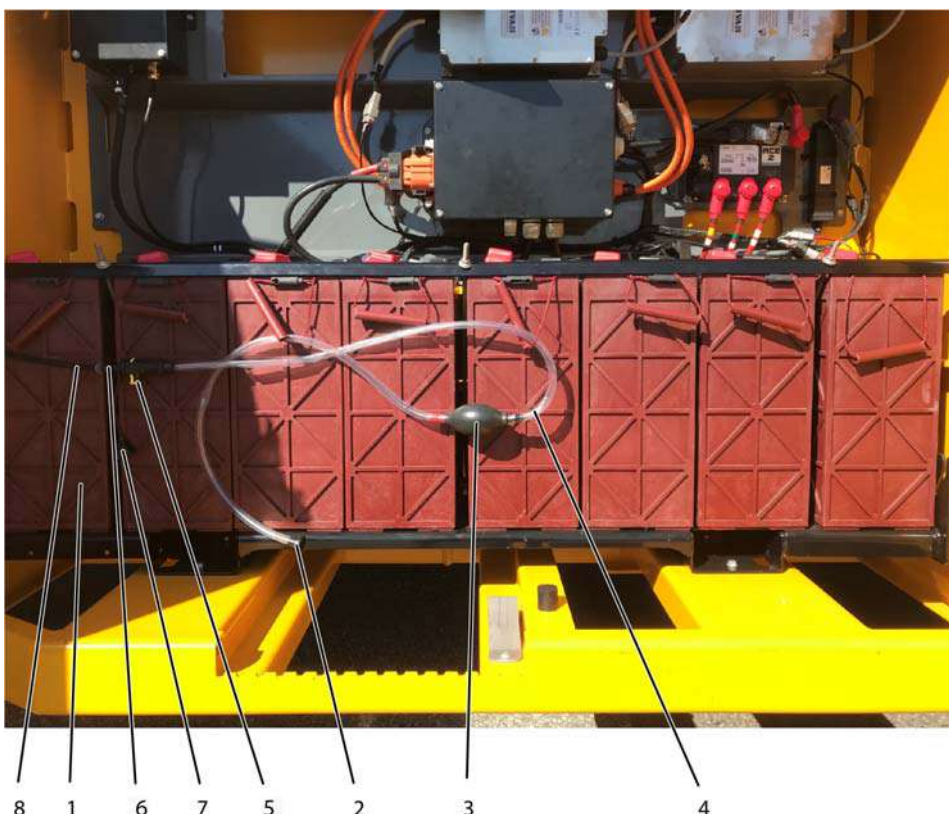

1. Laadige aku täielikult täis ja kontrollige laetusnäidikut.
2. Tõmmake akulaadija vooluvõrgust välja ja pange pistik oma hoiukohta tagasi.
3. Juurdepääs akudele. (Vaadake jaotist : Aku korrashoid ja hooldus)
4. Pistke käsipumbaga (3) varustatud läbipaistva toru (4) filtreeritud ots (2) demineraliseeritud vee kanistrisse(Ei ole masinaga kaasas).
5. Vajutage käsipumbale (3), et see aktiveerida, kuni vesi tuleb torusse (4)
6. Kui käsipump (3) on aktiveeritud, võtke musta toititoru isaselt ühenduspisikult (8) kork (7)
7. Ühendage tsentraliseeritud täitesüsteemi, sh käsipump, emane pistikupesa (5) ja isane pistik (8).
8. Vajutage tugevalt käsipumbale, et viia demineraliseeritud vesi akudesse (1).
9. Kui kummiballooni (3) pigistamine muutub raskeks, tähendab see, et kõik akuelemendid on kuni nõutava tasemeni veega täidetud.
10. Ühendage täititoru emane pistikupesa (5) ja isane pistik (8) lahti, vajutades kollasele surunupule (6), seejärel pange masina torule kork (7) peale.
11. Sulgege masina kapotid.
12. Ärge jätke kanistrit ühendatult pärast täitmise lõpetamist, sest see võib põhjustada akude ületäitumise.

D- Kasutusjuhised

Akude automaatse täitmise protseduur – Lisavarustus



Tsentraalse täitmise puhul ei tohi välistemperatuur olla madalam kui 0 ° C.

1. Juurdepääs akudele. (Vaadake jaotist : Aku korrashoid ja hooldus)
2. Avage täitekork (1).
3. Täitke kanister demineraliseeritud veega.
4. Sulgege täitekork.
5. Sulgege masina kapotid.
6. Automaatse täitmise taaskäivitamiseks laadige akud täielikult või aktiveerige automaatne täitmine alates Haulotte Diag.

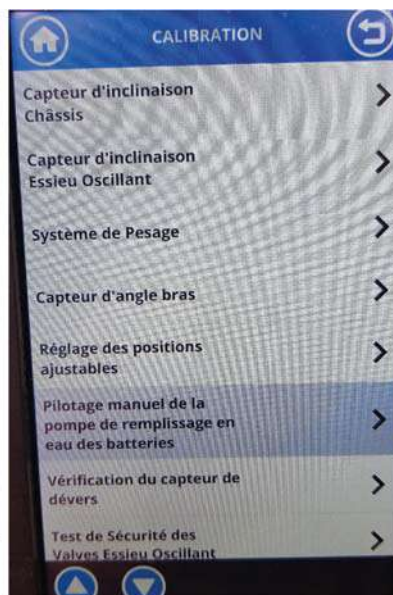
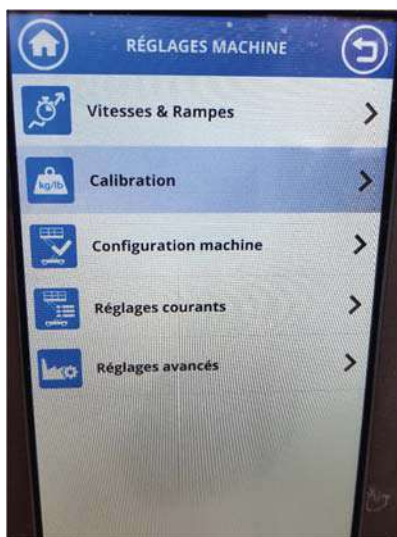

D - Kasutusjuhised

7.3.2 - Desulfaatimislaadimine

Aku tavapärane kasutamine tekitab aku tühjenemise ajal pliiplaatide sulfateerumist (Pliisulfaadi tekkimine). Akude täislaadimisel pliisulfaat lahustub. Sulfaat eemaldatakse plaatidelt.

Sulfaatimine leiab aset ka siis, kui aku isetühjeneb või kui aku hoiustamisel on aku laetustase madal (< 70%).

Aku vananedes võib pliisulfaat muutuda üha kõvemaks ja seda on tavalise laadimisega üha raskem eemaldada. See väljendub eelkõige kestvuse vähenemises. Desulfaatimislaadimine on üks aku regenererimise viise.



Desulfaatimislaadimise tõhususe parandamiseks soovitatakse seda laadimist teha akul, mis on tühjenenud kuni laetustasemeni alla 30%.

Toimimisviis :

- Minge masina seadistuste menüüsse → Lisavarustus → Desulfaatimise taotlus (Kood HAULOTTE DIAG tase 2) ;
- Valik on aktiivne ja rakendatakse järgmisel vooluvõrgu kaudu teostataval laadimisel ;
- Laadimisaja pikkus on kuni 72 h ;

D - Kasutusjuhised

7.4 - AKUDE ELUEA OPTIMEERIMINE

Akude jõudluse ja eluea optimeerimiseks on soovitatav järgida järgmisi soovitusi :

- Hooldage akusid regulaarselt vastavalt juhistele.
- Ärge hoiustage masinat tühja akuga (kauemaks kui 72 tunniks)
- Laadige aku regulaarselt täiesti täis.
- Ärge hoidke masinat asjatult aku laetustasemel alla 70%



- Akude täielik täislaadimine on KOHUSTUSLIK masina iga 35 kasutustunni järel.
- Pärast rohkem kui 45 tundi kasutamist ilma akude täielikult täislaadimiseta on akude kahjustamise oht.

Hoidke akude ülaosa puhta ja kuivana. Vale ühendamine või rooste võib põhjustada suurt võimsuse kadu.

	Täielikult täislaadimine	Täitmise kontroll	Desulfaatimislaadimine
Masin kasutuses			
Esimesel võimalusel	X		
Kui laetus tööpäeva lõpus < 50%	X		
Iga 35 kasutustunni järel	X		
Enne hoiustamist	X		
1 kord nädalas	X	X	
1 kord iga 6 kuu tagant			X
Masin hoiustamisel			
1 kord kuus	X		



Pikaajalisel hoiustamisel on soovitatav aku täielikult täis laadida ja seejärel pistik vooluvõrgust välja tõmmata. Soovitatav on akut laadida kord kuus.



Aku veetarbimine oleneb aku kasutusest. Soovitatav on veetaset kontrollida 1 kord nädalas.

E- Üldine kirjeldus

1 - Masinate mõõdud

Kokkuklapitud / transpordiasend : Asend, mis võtab maapinnal vähe ruumi ja on vajalik masina hoidmiseks ja kohaletoimetamiseks -
Juurdepääsuasend - HS15 E (HS4390 E) - HS15 E PRO (HS4390 E PRO) - HS18 E (HS5390 E) - HS18 E PRO (HS5390 E PRO)

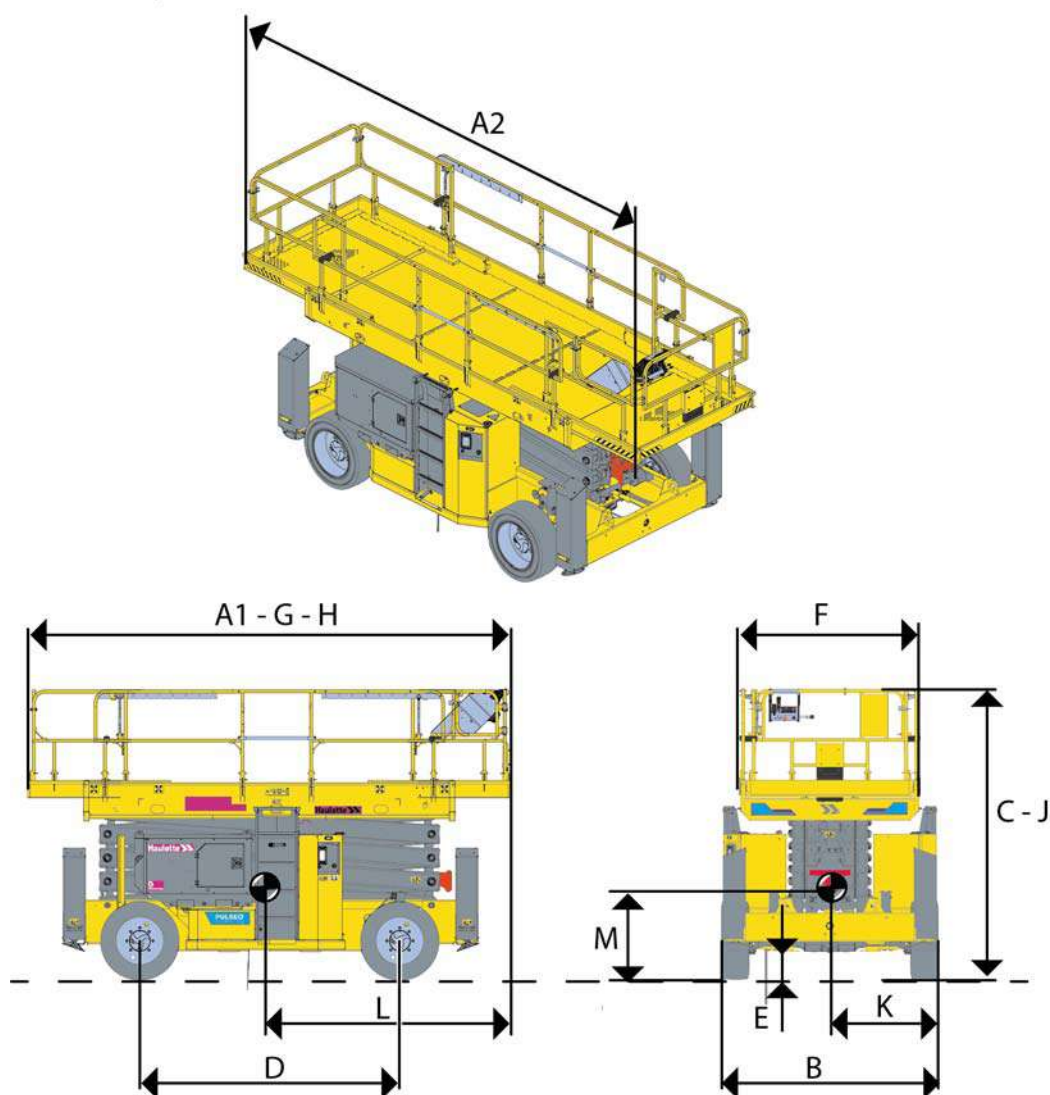

E- Üldine kirjeldus

Üldmõõtmete täpsustused

Masin		HS15 E (HS4390 E)		HS18 E (HS5390 E)	
		Standard töölava + 1 pikendus			
Märgis	Andmed - Mõõdud	SI	Imp.	SI	Imp.
A1 - H	Kogupikkus (Suletud pikendused) - Ladustamispikkus	4,405 m	12 ft 5 in	4,405 m	12 ft 5 in
A2	Kogupikkus (Väljunud pikendused)	4,907 m	16 ft 1 in	4,907 m	16 ft 1 in
B	Kogulaius	2,300 m	7 ft 7 in	2,300 m	7 ft 7 in
C - J	Kogukõrgus - Ladustamiskõrgus	3,050 m	10 ft	3,150 m	10 ft 4 in
D	Teljevahe (rataste vaheline pikivahe)	2,755 m	9 ft	2,755 m	9 ft
E	Kliirens	30 cm	13 in	30 cm	13 in
F x G	Platvormi mõõdud	1,890 m x 3,820 m	6 ft 2 in x 12 ft 6 in	1,890 m x 3,820 m	6 ft 2 in x 12 ft 6 in
K	Raskuskese – X	1,19 m	3 ft 11 in	1,19 m	3 ft 11 in
L	Raskuskese – Y	1,95 m	6 ft 5 in	1,93 m	6 ft 6 in
M	Raskuskese – Z	1,98 m	6 ft 4 in	1,07 m	3 ft 5 in
	Väline pöörderaadius	6,450 m	21 ft 2 in	6,450 m	21 ft 2 in
	Sisene pöörderaadius	3,600 m	9 ft 10 in	3,600 m	9 ft 10 in

Üldmõõtmete täpsustused

Masin		HS15 E (HS4390 E) - HS15 E PRO (HS4390 E PRO)		HS18 E (HS5390 E) - HS18 E PRO (HS5390 E PRO)	
		Standard töölava + 2 pikendust			
Märgis	Andmed - Mõõdud	SI	Imp.	SI	Imp.
A1 - H	Kogupikkus (Suletud pikendused) - Ladustamispikkus	4,405 m	12 ft 5 in	4,405 m	12 ft 5 in
A2	Kogupikkus (Väljunud pikendused)	5,887 m	19 ft 4 in	5,887 m	19 ft 4 in
B	Kogulaius	2,300 m	7 ft 7 in	2,300 m	7 ft 7 in
C - J	Kogukõrgus - Ladustamiskõrgus	3,050 m	10 ft	3,150 m	10 ft 4 in
D	Teljevahe (rataste vaheline pikivahe)	2,755 m	9 ft	2,755 m	9 ft
E	Kliirens	30 cm	13 in	30 cm	13 in
F x G	Platvormi mõõdud	1,890 m x 3,820 m	6 ft 2 in x 12 ft 6 in	1,890 m x 3,820 m	6 ft 2 in x 12 ft 6 in
K	Raskuskese – X	1,19 m	3 ft 11 in	1,19 m	3 ft 11 in
L	Raskuskese – Y	1,95 m	6 ft 5 in	1,93 m	6 ft 6 in
M	Raskuskese – Z	1,98 m	6 ft 4 in	1,07 m	3 ft 5 in
	Väline pöörderaadius	6,450 m	21 ft 2 in	6,450 m	21 ft 2 in
	Sisene pöörderaadius	3,600 m	9 ft 10 in	3,600 m	9 ft 10 in

E- Üldine kirjeldus

Üldmõõtmete täpsustused

Masin		HS15 E (HS4390 E) - HS15 E PRO (HS4390 E PRO)		HS18 E (HS5390 E) - HS18 E PRO (HS5390 E PRO)	
		Suur töölava + 2 pikendust			
Märgis	Andmed - Mõõdud	SI	Imp.	SI	Imp.
A1 - H	Kogupikkus (Suletud pikendused) - Ladustamispikkus	4,954 m	16 ft 3 in	4,954 m	16 ft 3 in
A2	Kogupikkus (Väljunud pikendused)	7,508 m	24 ft 8 in	7,508 m	24 ft 8 in
B	Kogulaius	2,300 m	7 ft 7 in	2,300 m	7 ft 7 in
C - J	Kogukõrgus - Ladustamiskõrgus	3,050 m	10 ft	3,150 m	10 ft 4 in
D	Teljevahe (rataste vaheline pikivahe)	2,755 m	9 ft	2,755 m	9 ft
E	Kliirens	30 cm	13 in	30 cm	13 in
F x G	Platvormi mõõdud	1,890 m x 3,820 m	6 ft 2 in x 12 ft 6 in	1,890 m x 3,820 m	6 ft 2 in x 12 ft 6 in
K	Raskuskese – X	1,19 m	3 ft 11 in	1,19 m	3 ft 11 in
L	Raskuskese – Y	1,95 m	6 ft 5 in	1,93 m	6 ft 6 in
M	Raskuskese – Z	1,98 m	6 ft 4 in	1,07 m	3 ft 5 in
	Väline pööderaadius	6,450 m	21 ft 2 in	6,450 m	21 ft 2 in
	Sisene pööderaadius	3,600 m	9 ft 10 in	3,600 m	9 ft 10 in

E- Üldine kirjeldus

2 - Masina põhiosade massid

NB: TÜHJADE PAAKIDEGA MÕÕDETUD MASSID.

Andmed	HS15 - HS4390	
	E	E PRO
Masinakere kogumass	3640 kg (8,024 lbs)	3640 kg (8,024 lbs)
Käärmehhanismi kogumass	2920 kg (6,437.5 lbs)	2920 kg (6,437.5 lbs)
Standardplatvormi kogumass + pikendustükk 1	812 kg (1,790 lbs)	Rakendamatu
Standardplatvormi kogumass + 2 pikendust	958 kg (2,112 lbs)	958 kg (2,112 lbs)
Laia platvormi kogumass + 2 pikendust	1088 kg (2,398 lbs)	1088 kg (2,398 lbs)
Ühe ratta mass	145 kg (319 lbs)	145 kg (319 lbs)
Paljaste akude mass	440 kg (970 lbs)	440 kg (970 lbs)

Andmed	HS18 - HS5390	
	E	E PRO
Masinakere kogumass	3640 kg (8024 lbs)	3640 kg (8024 lbs)
Käärmehhanismi kogumass	3450 kg (7605 lbs)	3450 kg (7605 lbs)
Standardplatvormi kogumass + pikendustükk 1	812 kg (1,790 lbs)	Rakendamatu
Standardplatvormi kogumass + 2 pikendust	958 kg (2,112 lbs)	958 kg (2,112 lbs)
Laia platvormi kogumass + 2 pikendust	1088 kg (2,398 lbs)	1088 kg (2,398 lbs)
Ühe ratta mass	145 kg (319 lbs)	145 kg (319 lbs)
Paljaste akude mass	440 kg (970 lbs)	440 kg (970 lbs)

E- Üldine kirjeldus

3 - Akustika ja vibratsioonid

Akustilised ja vibratsiooni andmed on esitatud järgmiste tingimuste juures :

- Töökohale mõjuv tekitatav õhumüra on määratud Euroopa Liidu direktiiviga 2006/42/CE.
- Tagatud müravõimsustase LWA (märgitud tootele) on määratud Euroopa Liidu direktiiviga 2000/14/CE.
- Masinast lähtuv ning kätele ja kogu kehale mõjuv vibratsioon on määratud Euroopa Liidu direktiiviga 2006/42/CE.

Andmed	
Müraõhu tase töökohal — Ilma Range Extender-ta	< 70 dBA
Müraõhu tase töökohal — Koos Range Extender-ga	< 102 dBA
Kätele mõjuv vibratsioon	Selle tõstetava töölava tekitatav vibratsioon kätele ei ületa 2,5 m/s ² (98,4 in/s ²)
Kehale mõjuv vibratsioon	Selle tõstetava töölava tekitatav vibratsioon kogu kehale ei ületa 0,5 m/s ² (19,6 in/s ²)

E- Üldine kirjeldus

4 - Rattad

4.1 - TEHNILISED ANDMED

Masinaosa	Standardrattad HS15 E (HS4390 E) - HS15 E PRO (HS4390 E PRO) - HS18 E (HS5390 E) - HS18 E PRO (HS5390 E PRO)
Viitenumber	Solideal 830 x 285
Tüüp	Solid Tyre (Curred - on)
Rataste mass	145 kg (319.67 lbs)
Suurus	830 mm / 285 mm – 2 ft 7 in / 0 ft 9 in
Pingutusmoment	320 Nm (236 ft lbs)

4.2 - ÜLEVAATUS JA HOOLDUS



Rehvid on ühendatud rattavelje külge ning seda ei saa eraldi asendada.

Rattad peab asendama järgmistel juhtudel :

- Rattavelje deformeerumine või mõranemine.
- Rehvi ja rattavelje lahtiühendumine.
- Ühtlane kulumine kuni kulumise piirjooneni :
- Ratas 830 x 285 : Ø 830 mm / 33 in



- Toetuspinna mittelineaarne kulumine (> 10%)

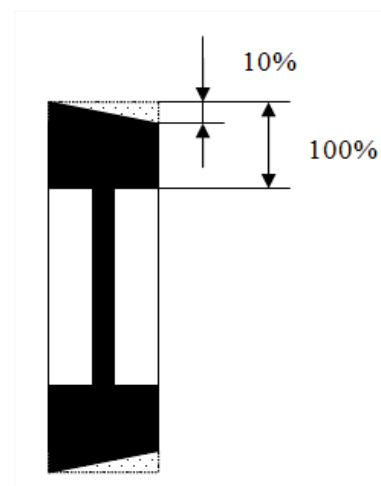

E- Üldine kirjeldus

- Toetuspinna lineaarne kulumine (> 25 %)

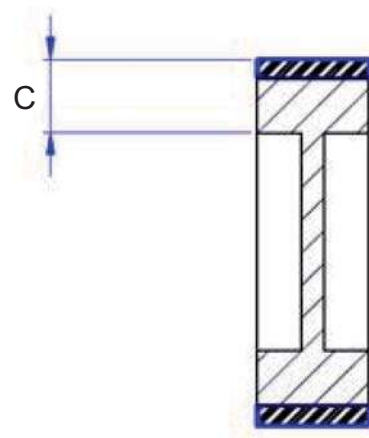

	Standarddrattad HS15 E (HS4390 E) - HS15 E PRO (HS4390 E PRO) - HS18 E (HS5390 E) - HS18 E PRO (HS5390 E PRO)
Uus rehvi	C = 140 mm / 6 in
Väljavahetamist vajav rehvi (Lineaarne kulumine > 25 %)	C = 105 mm / 5 in

- 1 täiesti eraldunud klemm.
- 2 kõrvutiasuvat osaliselt eraldunud klemmi.
- Sisselõiked 2 kõrvutiasuvas rattakambris.



Veljed ja rehvid on masina stabiilsuse olulisimad osad. Turvakaalutlused :

- Kasutage üksnes HAULOTTE®-i varuosi, mis vastavad masina tehnilistele andmetele. Vt varuosakataloogi.
- Ärge asendage tehases paigaldatud rehve teistsuguste omadustega rehvidega.
- Ärge kunagi asendage täisrehvi vahuga täidetud või täispumbatava rehvi.

E- Üldine kirjeldus

Vahetamine :

- Keerake lahti paigaldatava ratta mutrid.
- Tõsta masinat tungraua või vintsi abil.
- Keerake lahti ratta mutrid.
- Eemalda ratas.
- Paigalda uus ratas.
- Langeta masin maapinnale.
- Pingutage rattamutrid ühtlaselt pöördemomendini 320 Nm (236 ft lbs).



Kontrollige ratta mutrite pingutusmomenti iga 200 h töö järel

NB:KUI RATAS VAHETATAKSE VÄLJA, VAADAKE HAARDEHAMMASTE SUUNDA (MIS NÄITAB PÖÖRLEMISUUNDA SUUNAS AV), ET VEENDUDA PAIGALDUSE ÕIGSUSES

A

B

C

D

➤ E

F

G

H

I

E- Üldine kirjeldus

5 - Lisavarustus

5.1 - ACTIV'SHIELD BAR SCISSORS - MULJUMISE VÄLTIMISE TEISENE SÜSTEEM (KUI FUNKTSIOON ON OLEMAS JA SEADE ON OMA TOELE PAIGALDATUD)

5.1.1 - Kirjeldus



Üldine kirjeldus Activ'Shield Bar Scissors :

- Süsteem Activ'Shield Bar Scissors on seade, mis on mõeldud juhtpuldi ja kaitsepiirde vastu muljumise ohu vähendamiseks, kui platvorm liigub kinnistes ruumides.
- See seadis lisandub operaatori olemasolevatele kaitsevadestustele, sealhulgas aktiveerimisseadisele (Juhthoova, pedaali ja aktiveerimisseadise käivitamine ülemisel juhtpuldil).
- Süsteem Activ' Shield Bar Scissors on aktiivne kui pult on toele paigaldatud ja kui :
 - Platvorm on üles tõstetud
 - Platvorm on üles tõstetud ja sõidab tagurpidi
- Süsteem Activ'Shield Bar Scissors on mitteaktiivne kui töölava juhtpult ei ole toele paigaldatud.
- Roheline Activ'Shield Bar Scissors valgusdiiod põleb, andmaks märku, et seadis on aktiivne.
- Tuli vilgub : Activ'Shield Bar Scissors aktiivne potentsiaalselt ohtliku liikumisega.
- Näidik ei ole valgustatud : Süsteem Activ'Shield Bar Scissors on mitteaktiivne







Tähele tuleb panna, et see süsteem ei vabasta kasutajat vastutusest läbida vajalikud koolitused, järgida masina kasutusjuhendis kirjeldatud ohutuspõhimõtteid ega tööandja ja töötamise koha ohutuseeskirju.



Kui pult ei ole paigaldatud toele, kiirfunktsioonid desaktiveeritakse

Indikaatorvalgustite seisundi kokkuvõte

	Süsteem ei ole aktiivne, kõik Activ'Shield Bar Scissors-iga seotud ohutussüsteemid on OFF
	Süsteem on aktiivne ja on valitud potentsiaalselt ohtlik liigutus
	Süsteem on aktiivne ja teksil on potentsiaalselt ohtlik liigutus
	Süsteem on aktiivne ja lattu on lukustatud. Spetsiifiliste liigutuste katkestamine

E- Üldine kirjeldus

5.1.2 - Andmed

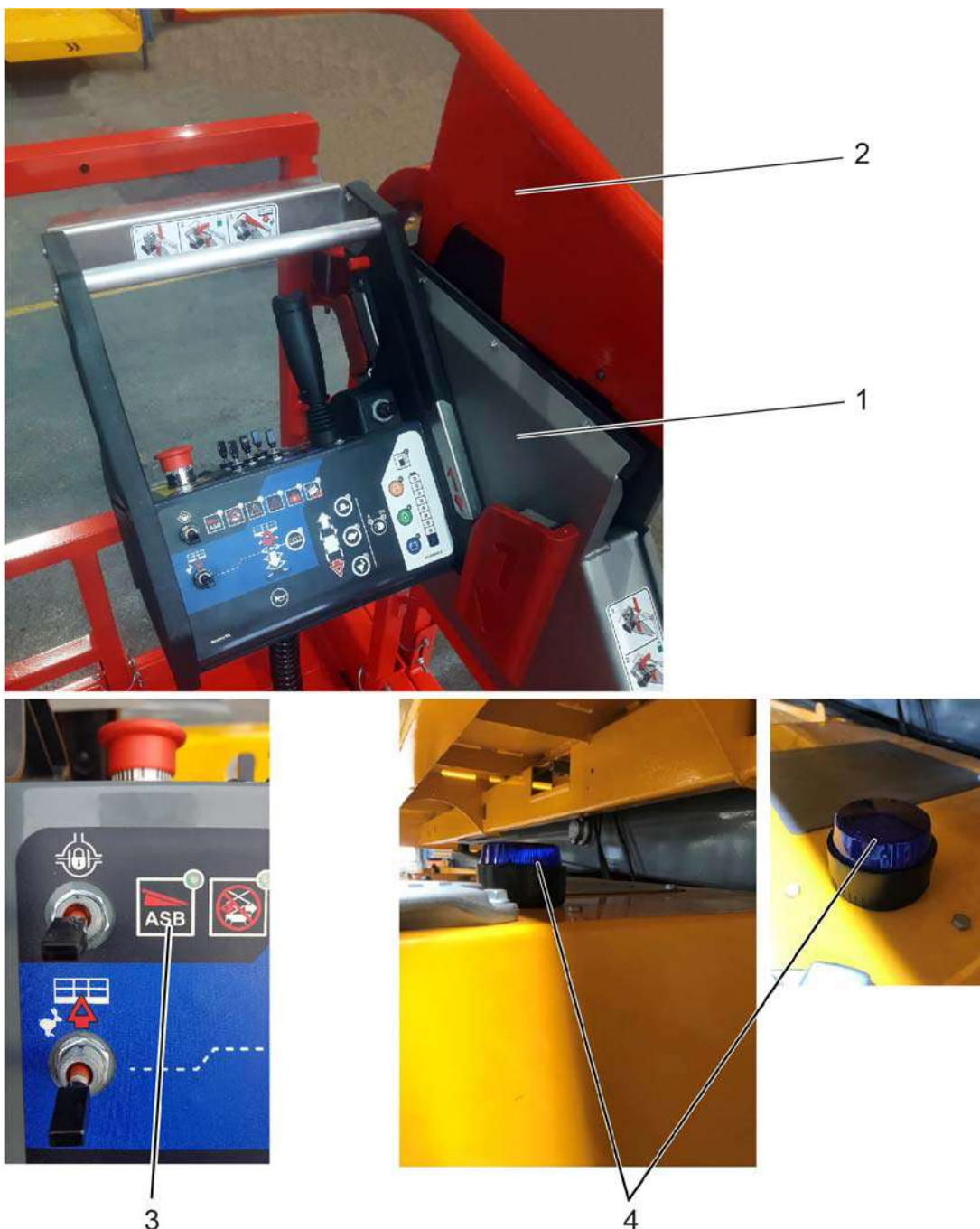

Märgis	Tähendus
1	Hoidik
2	Aktiveerimiskang
3	Roheline tuli (Töölava juhtpuldil)
4	Sinine vilkuv valgus (Alumise juhtpuldi kambri)

E- Üldine kirjeldus

5.1.3 - Ohutusmeetmed



Süsteemi **Activ'Shield Bar Scissors** funktsionaalsus tuleb tagada masina igakordsel käivitamisel.



Mitte kasutada süsteemi **Activ'Shield Bar Scissors** sellest käepidemena kinnihoidmiseks. Selle tulemuseks võib olla süsteemi **Activ' Shield Bar** tahtmatu käivitamine.

5.1.4 - Kasutuseelne ülevaatus



- Kui ülevaatus käigus on kontrollnimekirja mõnele tingimusele vastus EI, tuleb masin ohutusmärgistada, turvalukustus aktiveerida ja seisata.
- **MITTE** kasutada masinat enne kui kõik tingimused vastavad nõuetele, masin peab olema ohutu ja töövalmis.

Lisaks kõigile masinale omastele funktsionaalsetele testidele ja süsteemi **Activ'Shield Bar Scissors** õigesti töötamise tagamiseks tehke järgmised toimingud :

Kirjeldus	Jah	Ei
• Kontrollige elementide Activ'Shield Bar Scissors olemasolu ja head seisukorda		
• Kas juhtpult on siltide kohaselt õigesti paigaldatud?		
• Kas juhtpult lukustub automaatselt?		
Paigaldage pult toele :		
• Kasutage tuvastuslatti kuni kokkupuuteni puldiga :		
• Kas tuvastuslatt läheb lõpuni alla		
• Kas tuvastuslatt tõuseb algasendisse		
Masin transpordiasendis :		
• Kontrollige kiiruse vähendamist :		
• Pult on toest väljas, sooritage tõsteliigutus ja kontrollige, et kiirus on vähendatud. Veenduge, et juhtseadise Activ' Screen (29) aktiveerimine ei muuda liikumiskiirust		
• Pult on toes, sooritage tõstmisliigutus ja kontrollige, et kiirus on vähendatud. Veenduge, et juhtseadise Activ' Screen (29) aktiveerimine suurendab tõstekiirust.		
• Valige suur sõidukiirus : Kas kiiruse valik muutub automaatselt keskmiseks kiiruseks?		
• Kas suur kiirus edasikäigul on kättesaadav, kui juhtpult on toel?		
• Asetage juhtpult toele : Märkutuli Activ'Shield Bar Scissors ei põle		
• Kui juhtpult on asetatud toele, sooritage tõsteliigutus : Kas märkutuli Activ'Shield Bar Scissors läheb põlema?		
• Masin lahtiklapitud : Kui juhtpult on asetatud toele, sooritage tõsteliigutus : Vajutage latile :		
• Kas masin peatub?		
• Kas sinine vilkur läheb põlema?		
• Kas sumisti hakkab tööle?		
• Kas allapoole liikumine on võimalik?		
• Kas töövalmiduse taastamine on võimalik?(1)		

(1) : Töövalmiduse taastamine = Latt on tõstetud + Juhthoova lähtestamine neutraalseks

E- Üldine kirjeldus

5.1.5 - Kasutus

Sõidukiiruse piiramine (*Lisavarustus Activ'Shield Bar Scissors*)

Masinal on 3 sõidukiirust :

- Väike kiirus (27)
- Keskmine kiirus (26)
- Suur kiirus (25)

2 muud kiirust aktiveeritakse vastavalt kasutustingimustele automaatselt :

- Mikrokiirus
- Nano kiirus
- Elektrooniline kiirusmuutmisseade reguleerib sõidukiirust.
- Kiirusmuutmisseade saab juhthoovalt teavet sooritavate liigutuste olemuse kohta.
- Kiirusmuutmisseade haldab ka turvaseadmete olekut.

Masina omaduste ja kasutamise kehv tundmine võib viia kasutaja mõttele, et tavapärase ohutusosalase toimingu näol on tegemist talitlushäirega

Masin transpordiasendis (**Transpordiasend**) :

- Töölava juhtpult on kinnitatud selle toele (Normaalne talitus) :
 - Edasikäigul on lubatud kõik sõidukiirused (PV, MV, GV). Ainult (PV, MV) on saadaval tagasikäigul.
 - Süsteem Activ'Shield Bar Scissors on mitteaktiivne (Märgutuli Activ'Shield Bar Scissors ei põle).
- Töölava juhtpult ei asetse toel :
 - Süsteem Activ'Shield Bar Scissors on mitteaktiivne (Märgutuli Activ'Shield Bar Scissors ei põle).
 - Vaid väike ja keskmine kiirus (PV, MV) on lubatud 2 suunal.
 - Suure kiiruse (GV) valimine aktiveerib automaatselt keskmise kiiruse (MV).

Masin lahtiklapitud (**Transpordiasendist väljas**) :

- Töölava juhtpult on kinnitatud selle toele (Normaalne talitus) :
 - Süsteem Activ'Shield Bar Scissors on aktiivne tagasikäigul.
 - Sõltumata valitud kiirusest :
 - Edasisuunal liikumine toimub "Mikrokiirusel".
 - Tagasisuunal liikumine toimub "Nanokiirusel".
- Töölava juhtpult ei asetse toel :
 - Süsteem Activ'Shield Bar Scissors on mitteaktiivne (Märgutuli Activ'Shield Bar Scissors ei põle).
 - Ainult "Nano Kiirus" on aktiivne 2 liikumissuunas.

E- Üldine kirjeldus

Tõstekiiruse piiramine (Lisavarustus *Activ'Shield Bar Scissors*)

Masinal on 2 kiirust, mis aktiveeritakse vastavalt kasutustingimustele automaatselt :

- Standardkiirus
- Ohutu kiirus

Töölava juhtpult on kinnitatud selle toele (Normaalne talitus) :

- Hoides nuppu *Activ'Shield Bar Scissors* (29) all, aktiveeritakse standardne tõstekiirus ja tõestsüsteem *Activ'Shield Bar Scissors* on aktiivne (Märgutuli *Activ'Shield Bar Scissors* põleb).
- Ilma nuppu *Activ'Shield Bar Scissors* vajutamata aktiveeritakse ohutu tõstekiirus ja süsteem *Activ'Shield Bar Scissors* on aktiivne (Märgutuli *Activ'Shield Bar Scissors* põleb).
- Kui masin on kokkupandud asendis, märgutuli *Activ'Shield Bar Scissors* ei põle. Tõsteliigutuse ajal süttib märgutuli *Activ'Shield Bar Scissors*.

Töölava juhtpult ei asetse toel :

- Süsteem *Activ'Shield Bar Scissors* on mitteaktiivne (Märgutuli *Activ'Shield Bar Scissors* ei põle).
- Ainult ohutu tõstekiirus on aktiveeritud (Märgutuli *Activ'Shield Bar Scissors* ei põle)

E- Üldine kirjeldus

5.1.6 - Erisildid

 Jagu B 5Siltide asukohad ja ülesleidmine

5.1.7 - Juhtpuldi paigaldamine selle toele

Activ' Shield Bar Scissor juhised

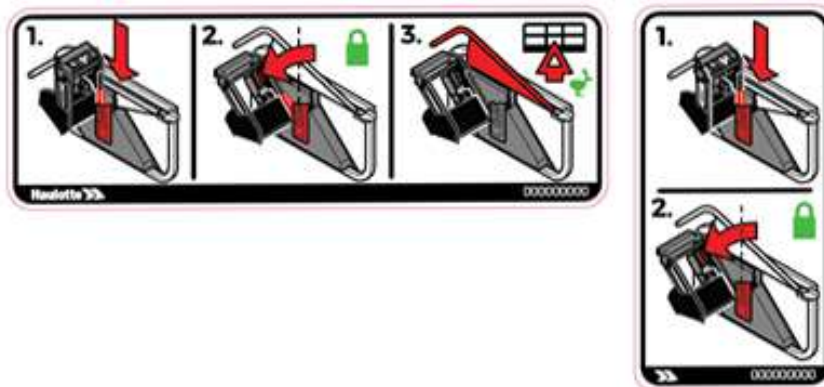

1 — Leidke toelt Activ' Shield Bar Scissor sälgud (1) ja (2)



2 — Leidke puldil märk tähisega (1)



E- Üldine kirjeldus

3 — Asetage juhtpulti märk (1) vertikaalselt toe märgi (1) sisse



4 — Kallutage juhtpulti ja kinnitage see toe Activ' Shield Bar Scissor märk (2) sisse



5 — Puldi eemaldamiseks sooritage toimingud vastupidises järjekorras. Avamiseks vajutage lukku.

E- Üldine kirjeldus

5.2 - RANGE EXTENDER

5.2.1 - Kirjeldus

See valik on mõeldud masina autonoomseks laadimiseks, kui läheduses pole elektrivõrku.

See seade võimaldab toita tööriistu RANGE EXTENDER juhtpaneelil asuvates pisikupesades või toita platvormi toiteallikat (kui see on masinal olemas).

NB: RANGE EXTENDER SAAB TÖÖTADA AINULT SIIS, KUI MASINAL ON LISAVARUSTUSES KIIRENDATUD LAADIMINE.

Kõiki tõstmis- ja sõiduliigutusi saab teha Range Extender varustatud masinaga tingimusel, et akude laetuse tase on piisav.

5.2.2 - Andmed

R a n g e E x t e n d e r — 1



Märgis	Kirjeldus
1	Mootorihoidluse uks

E- Üldine kirjeldus

Range Extender — 2

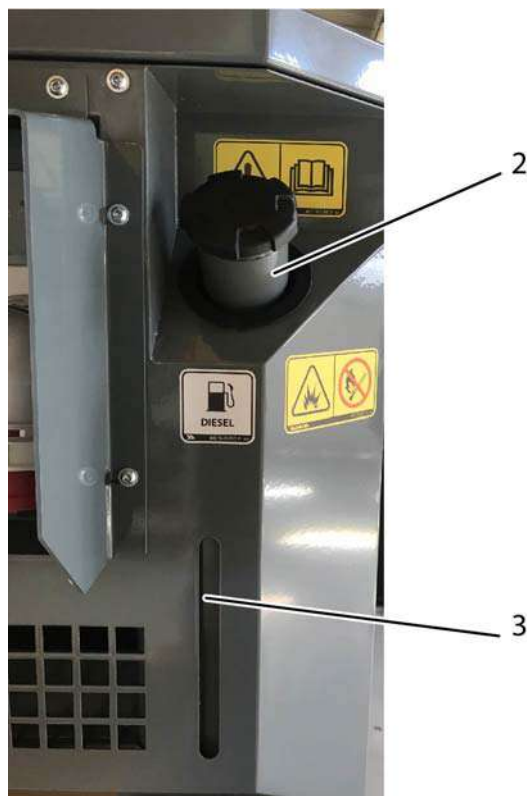

Märgis	Kirjeldus
2	Tankimine
3	Kütusenäidik

E- Üldine kirjeldus

Range Extender — 3

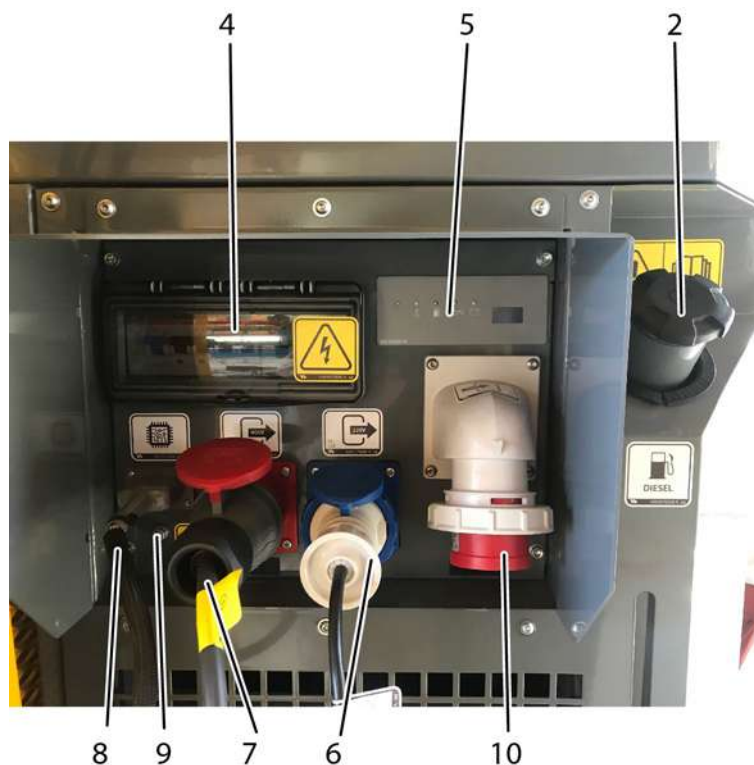

Märgis	Kirjeldus
2	Tankimine
4	Kaitselüliti paneel
5	Kuvar
6	Toitepistik platvormil
7	Pistik kiirlaadimisele
8	Juhtpistmik
9	Maapealne ühendus
10	Pistikupesa pikenduskaabli jaoks, kui laaditakse 400 V sektorist

E- Üldine kirjeldus

Range Extender — 4

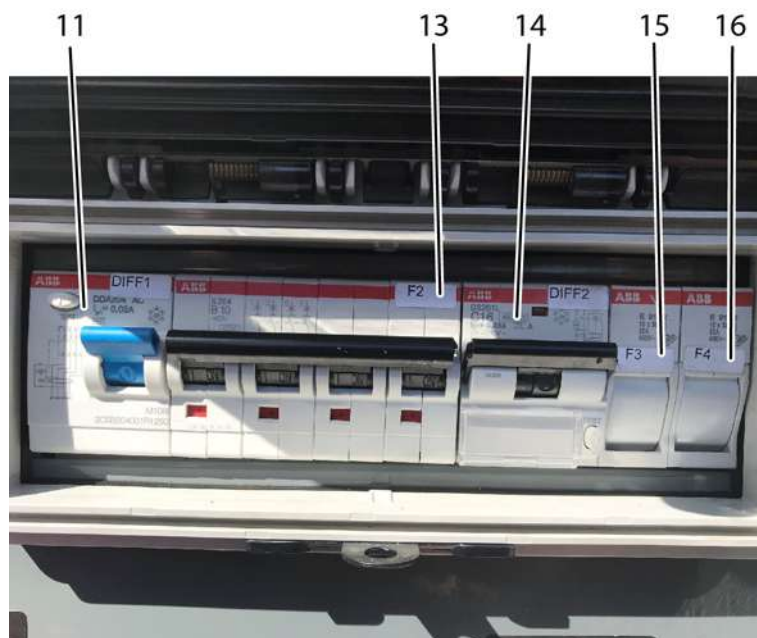

Märkis	Kirjeldus
11	Q3 — Diferentsiaalkaitseüliiti
13	Q2 — Diferentsiaalkaitseüliiti
14	Q1 — Ühefaasiline magnet-termiline ja diferentsiaalkaitseüliiti
15	F3 — Range Extender-i kaitse + 12V
16	F4 — Range Extender-i eelsoojenduse kaitse

Range Extender — 5

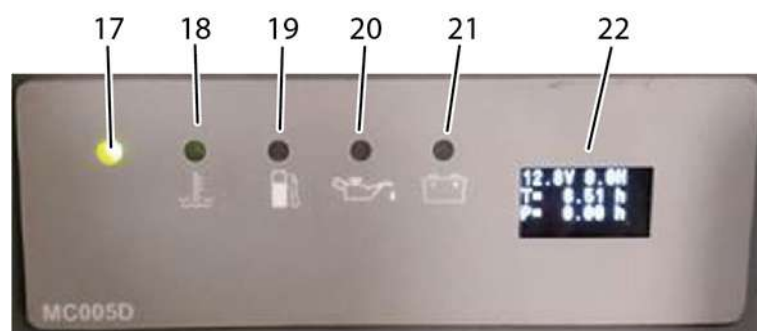

Märkis	Kirjeldus
17	Toide / Käivitamiseks valmis — Roheline
18	Mootoriõli ülekuumenemine — Punane
19	Kütusevaru indikaator — Punane
20	Madal õlirõhu tase — Punane
21	Stardiaku laadimisviga — Punane
22	Stardiaku pinge näidik, tunninäidik, pinge

E- Üldine kirjeldus

	Standardid CE, EAC ja AS	Üksnes UKCA puhul	Standardid ANSI ja CSA
Möödud (Pikkus / Laius / Kõrgus)	1250 mm x 622 mm x 812 mm / 4 ft 6 in x 25 in x 32 in	1250 mm x 622 mm x 812 mm / 4 ft 6 in x 25 in x 32 in	1250 mm x 622 mm x 812 mm / 4 ft 6 in x 25 in x 32 in
Kaal	254 kg / 560 lb		
Kütuse tüüp	Diiseli		
Kütusepaagi mahutavus	20 l / 5 gal		
Võimsus	4,7 kW		4,9 kW
Müratase	102 dBA		
Sagedus	50 Hz		60 Hz
Pinge	230 / 400 V	110 / 400 V	110 / 240 V
Sagedus	16 A		15 A / 25 A

E- Üldine kirjeldus

5.2.3 - Ohutusmeetmed



Lisateavet leiate tarnija juhendist (Range Extender-iga kaasas).



- Lugege ja tehke endale selgeks juhised enne kui seda lisavahendit kasutama hakkate.
- Ärge kasutage Range Extender-it kinnistes ruumides.
- Range Extender peab töötama vaid masinal.
- Ladustamisel hoidke Range Extender-it kaitstult turvalises ja stabiilses varjualuses.
- Niiske ilma korral hoidke Range Extender kaitstult turvalises ja stabiilses varjualuses.
- Kui Range Extender-it puudutakse selle töötamise ajal või väljalülitatuna, on kokkupuutel kuumade osadega põletusoht.
- Ärge täitke kütusepaaki ega tehke hooldustoiminguid ajal, mil mootor töötab.
- Ärge suitsetage aku läheduses ega tankimise ajal
- Ärge puudutage kuumenevaid masinaosi. Kokkupuute korral töötava mootoriga esineb kuumadest osadest tulenev põletusoht ja pöörlevatest osadest tingitud vigastusoht. Hoidke lapsi masinast eemal, kui mootor töötab
- Enne igapäevaste ja perioodiliste hooldustööde tegemist, tankimist, hooldamist ja puhastamist seisake alati mootor ja eemaldage süütevõti.
- Vältimaks masina loata kasutamist, peab süütevõti olema masinast eemaldatud; kui masinat ei kasutata, peab see asuma lukustatud ja valve all olevas paigas
- Enne mootori käivitamist pärast hooldus- ja / või remonditööd paigaldage taas kaitseseedmed, kaitsmed ja puhastage ala kõikidest tööriistadest..
- Ära tööta plahvatus- või tuleohtlikus keskkonnas (sädemed, leek jne).
- Ärge kasutage tulekahju kustutamiseks vett. Kasutage spetsiifilisi süsteeme (Pulberkustutid jne ...).
- Tehnik peab olema veendunud, et tema käsutuses olevad IKV-d (isikukaitsevahendid) on antud tööks kohased ja sobivad selle keskkonna eritingimustega, kus seadmed asuvad (vt operatsiooni läbiviimise ala puudutav ohutusteave). Vältige kütuse, mootoriõli ja akuhappe otsest kokkupuudet kehaga. Nahale sattumisel peske vee ja seebiga, hoolikalt loputades. Ärge kasutage orgaanilisi lahusteid. Sissehingamise või allaneelamise korral pöörduge arsti poole.

5.2.4 - Kasutuseelne ülevaatus

- Veenduge, et Range Extender on korralikult masina külge kinnitatud.
- Kontrollige kütuse taset.
- Veenduge, et ükski element ei tõkestaks Range Extender ohutusavasid ega takistaks õhu läbimist.

E- Üldine kirjeldus

5.2.5 - Paigaldamine / Maha võtmine Range Extender

- Asetage masin tasasele, kindlale ja lagedale pinnasele (ettevaatust elektriliinidega).
- Vii masin algasendisse.
- Tähistage ära operatsiooniala.
- Keerake süüde välja ja eemaldage süütevõti
- Pange käivitamise/seiskamise nupule silt "MITTE KASUTADA" andmaks inimestele märku, et käimas on seadme hooldustööd
- Tõstke kahveltõstukiga Range extender selle toele ja asetage kohale



Ärge libistage Range extender-it selle toele, vaid asetage kohale



- Pingutage 3 kinnituskruvi pöördemomendiga 76 Nm



Kruvide pingutamata jätmine võib esile kutsuda Range extender ümberkukkumise.



E- Üldine kirjeldus

Kiire laadimise ühendus

Ühendage näidatud järjekorras :

- (8) —Juhtpistmik
- (7) —Pistik kiirlaadimisele
- (6) —Toitepistik platvormil (Kui on lisavarustuses)



Kiire laadimise ühendus — Elektrivõrgust

- Range Extender seiskunult, ühendage pikendus 400 V pistikupessa (10), et võimaldada laadimist elektrivõrgust

NB:SELLISEL JUHUL ON VÕIMALIK AINULT TÕSTELIIGUTUS.



Vargusvstane süsteem :

- Range Extender-i varguse vältimiseks on võimalik paigaldada tabalukk Ei ole masinaga kaasas



E- Üldine kirjeldus

Mahavõtmine :

- Keerake süüde välja ja eemaldage süütevõti
- Tehke toimingud vastupidises järjekorras.

NB:HOIDKE PISTIKUPESASID (3) NENDE KORPUSES



5.2.6 - Erisildid

 Jagu B 5Siltide asukohad ja ülesleidmine

E- Üldine kirjeldus

5.3 - KIIRENDATUD LAADIMINE

5.3.1 - Kirjeldus

See valik on loodud selleks, et masinat saaks laadimisaja minimeerimiseks laadida olemasolevast kolmefaasilisest 380 V (250V US) toiteallikast.

NB: KUI STANDARDPISTIK JA KIIRENDATUD LAADIMISE PISTIK ON ÜHENDATUD SAMAAEGSELT, VALIB SEADE LAADIMISREŽIIMI (TAVALINE VÕI KIIRENDATUD) VASTAVALT ESIMESELE ÜHENDATUD PISTIKULE.

Selles konfiguratsioonis on saadaval vaid platvormi tõstmise ja tugijalgade funktsioonid.

5.3.2 - Ohutusmeetmed



- Ärge laske pardal oleva laadimisseadmel kokku puutuda veepiiskade või kõrgsurvepesuriga.
- Ärge kunagi asendage laadimiskaablit ilma HAULOTTE®-i kirjaliku loata.
- Veenduge, et elektrivõrk on vajadustele vastav.
- Toiteallikas peab vastama kehtivatele elektristandarditele.



- Veenduge, et :
- Akukambri õhusavad ei ole blokeeritud
 - Kaablid ei ole kahjustatud.
 - Pistikud ja kaablid ei ole vee all

5.3.3 - Andmed

	Standardid CE, UKCA, AS ja EAC	Standardid ANSI ja CSA
Tüüp	3 (Faas — Neutraalne — Maapind)	
Kaliiber	16 A	
Pinge	380 V	250 V
Laadimisaeg — 100%	7 h ja 12 h vahel	

E- Üldine kirjeldus



5.3.4 - Kasutus



Märgis	Kirjeldus
1	Laadija — Kiirendatud laadimise lisavarustus
2	Kolmefaasiline ühenduskarp
3	Pistikupesa (380V)

Ühendage toitekaabel 380 V (250V US) masinas asuvasse pistikupessa (3).

Ekraan Haulotte Diag lülitub kiirendatud laadimisrežiimile :

- Masin on sisse lülitatud(Võti (21)  — Hädaseiskamisnupud on välja tõmmatud) : Kiirendatud laadimine algab. Selles konfiguratsioonis on saadaval ainult tõstehoobade ja tugijalgade funktsioonid
- Masin on välja lülitatud(Võti (21)  — Hädaseiskamisnupud on välja tõmmatud) : Kiirendatud laadimine algab. . Ükski liigutus pole saadaval.

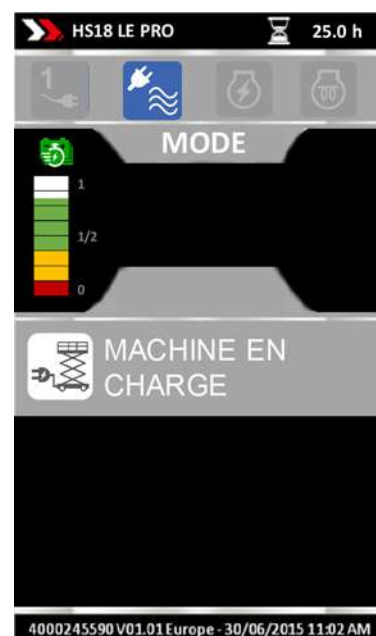

E- Üldine kirjeldus

5.4 - PLAADIHOIDJA / TORUHOIDJA

5.4.1 - Kirjeldus

See lisaseade on plaatide, voolikute, torude transportimiseks mõeldud komplekt. See lisaseade koosneb 2 toest, mis asetatakse ja kinnitatakse platvormi pikenduste kaitsepiiretele. Seda lisaseadet hoitakse asendis tihvtidega.

Plaadid, torud või voolikud tuleb asetada tugelele ja kindlalt nende külge kinnitada sidumisrihma tüüpi kinnitusvahendiga (ei tarnita).

5.4.2 - Andmed

Andmed	SI	Imp.
Komplekti mass	2 x 19 kg	41.88 lb
Maksimaalne kandevõime	400 kg	881.84 lb
Koorma maksimaalne pindala	1,2 m x 3,05 m = 1,66 m ²	3 ft 11 in x 10 ft = 17.87 sq ft
Plaatide / tahvlite maksimaalsed mõõtmed	1,2 m x 3,05 m	3 ft 11 in x 10 ft
Torude / voolikute maksimaalsed mõõtmed	<ul style="list-style-type: none"> • Platvorm L : 6 m • Platvorm XL : 7,5 m 	<ul style="list-style-type: none"> • Platvorm L : 19 ft 8 in • Platvorm XL : 24 ft 7 in
Vahekaugus 2 tugele vahel — Platvorm L :		
• Suletud pikendused (Mini)	• 217 cm	• 86 in
• Pikendused lahti (Maxi)	• 414 cm	• 163 in
Vahekaugus 2 tugele vahel — Platvorm XL :		
• Suletud pikendused (Mini)	• 269 cm	• 106 in
• Pikendused lahti (Maxi)	• 524 cm	• 167 in
Maksimaalne lubatud tuulekiirus	45 km/h	27 mph
Lisaseadme kasutamise ajal tööplatvormile lubatud isikute maksimaalne arv		3

E- Üldine kirjeldus

Plaadihoidja kasutamine

- Maksimaalne laius : 126 cm / 50 in
- Minimaalne laius : 81 cm / 32 in



Toruhoidja kasutamine

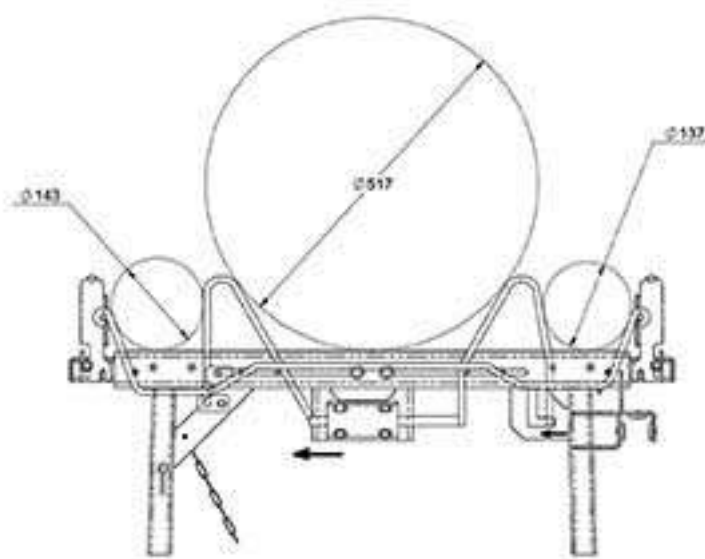

E- Üldine kirjeldus

5.4.3 - Ohutusmeetmed

- Lugege enne lisaseadme kasutamist terve juhend läbi ja veenduge, et see on arusaadav..
- See lisaseade on projekteeritud plaatide, tahvlite, torude, voolikute transportimiseks. Ärge kasutage seda teist tüüpi koorma transportimiseks.
- Ärge laadige lisaseadet üle selle maksimaalse kandevõime.
- Veenduge, et materjal on sobivate sidumisvahenditega korralikult kinnitatud.
- Ärge ületage platvormi nimivõimsust, mille komponendid on :
 - Lisaseadme mass.
 - Lisaseadmele laaditud koormuse mass.
 - Töötajate mass
 - Tööriistade ja kogu muu tööplatvormile (tõstukkorvi) laaditud varustuse mass.



Masina ümberpaiskumise oht :

- Ärge laadige peale plaate, tahvleid, torusid, voolikuid, mille pindala ületab maksimaalset lubatud pindala. Tuulele avatud lisapindala vähendab masina stabiilsust.
- Ärge paigaldage rohkem lisavahendeid, mis suurendavad tuuletakistust.
- Ärge kasutage masinat, kui tuule kiirus on suurem selle lisavahendi puhul lubatud.
- Paigaldage komplekt alati platvormi siseküljele.
- Paigaldage komplekti alumine äär nii, et see toetub platvormi põhjale.



Muljumis- ja kokkupõrkeoht :

- Seadmele paigaldatud torud või plaadid võivad muuta masina üldist gabariiti. Hoidke manööverdamise ajal koormat tööpiirkonnas asuvatest takistustest turvalises kauguses.

E- Üldine kirjeldus

5.4.4 - Kasutuseelne ülevaatus



- Kontrollige, et tugelel ei oleks mõrasid ega muid kahjustusi.
- Kontrollige, et toed on korralikult platvormile kinnitatud (Kinnituskruvid on kinni keeratud ja tihvtid õige koha peal).
- Kontrollige, et tugele jalad toetuvad täiesti lamedalt platvormile.
- Kontrollige, et masinal ja seadmel on olemas teabesilt ja see on loetav.
- Veenduge, et koormakinnitus- ja -sidumisvahendid (nt: rihmad) on heas seisukorras ja hooldatud.
- Kontrollige, et koormuse ja tugele asetuse ei katta kinni juhtseadmeid ja juurdepääsu tööplatvormile.
- Kontrollige, et tugele ja koormuse asetuse ei vähendaks nähtavust töökeskkonnas manööverdamisel.

A

B

C

D

➤ E

F

G

H

I

E- Üldine kirjeldus

5.4.5 - Mahapanek - Tagasipanek

NB: TOED 2 ASUVAD ÜLEMISE JUHPULDI VASTASKÜLJEL. TOED 2 ASUVAD PIKENDUSTEL JA PIKENDUSED VÕIVAD PAIGAST LIIKUDA, KUI SEADMELE ON PAIGALDATUD VALIKVARUSTUS. TUGEDE KINNITAMISEKS ON KAITSEPIIRETEL ETTE NÄHTUD AUGUD. IGA TOE JAOKS ON OLEMAS KOHT.

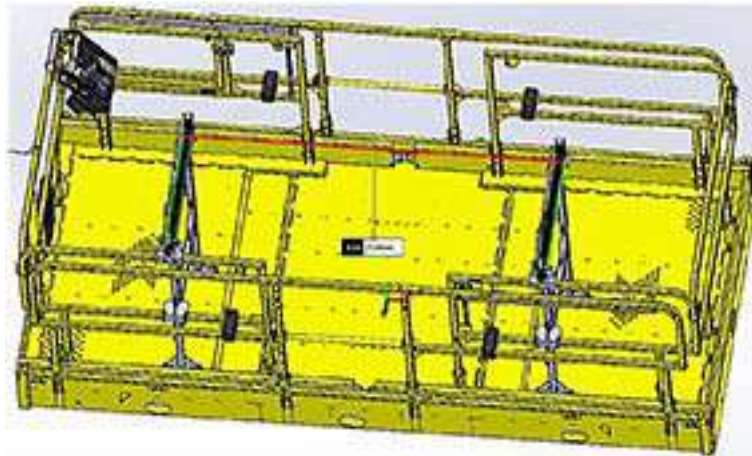

- Kinnitage toed kaitsepiiretele ülemise juhtpuldi vastasküljel.
- Toe ja kaitsepiirde vahele tuleb jätta 500 mm / 20 in vahe.



E- Üldine kirjeldus

- Lukustage kaitsepirde toed tihvtide abil.

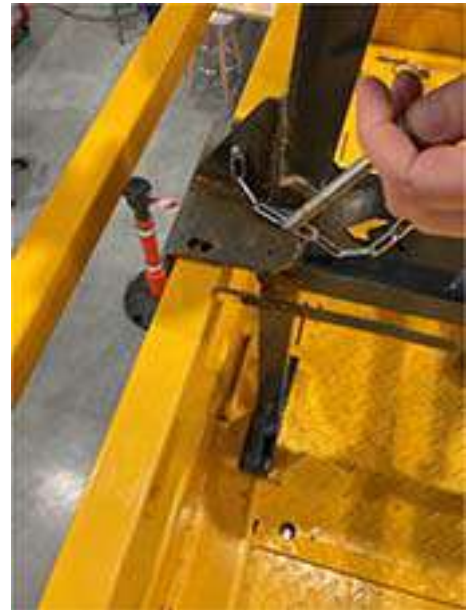

NB: TUGEDE MAHAVÕTMINE TOIMUB PEALEPANEMISELE VASTUPIDISES JÄRJEKORRAS.

E- Üldine kirjeldus



5.4.6 - Kasutus

Plaadi / tahvli hoidja mudel

- Pikenduste lukustuse vabastamiseks tõmmake seadepolti.
- Seadepolt lukustub automaatselt lubatud asenditesse.
- Veenduge enne tugele mis tahes koormamist, et seadepolt on asendisse lukustunud.



Eri asenditesse panemiseks käsitsege plaadi seiskamise nuppu.

Plaadi- / tahvlihoidja asend	Toru-/ voolikuhoidja asend — Transpordiasend
	

E- Üldine kirjeldus

Toru / vooliku hoidja mudel

- Toe käsitlemiseks vabastage tugi lukustusest selle pesas.
- Tõstke tugi käsitsi üles.



- Lukustage tugi selle pesasse.



E- Üldine kirjeldus

- Kinnitage tugi tihvtidega.



A

B

C

D

➤ E

F

G

H

I

E- Üldine kirjeldus

5.4.7 - Rihmadega kinnitus (Rihma ei tarnita)

- Tõstke plaadi seiskamise nupp vertikaalasendisse.



- Tugedel on teljed, millest saab sidumisrihma läbi panna ja mille külge saab rihma haakida.



Enne igasugust masinaga manööverdamist veenduge, et koorem on seadmele kinni seotud.



E- Üldine kirjeldus

5.4.8 - Tugede hoidmine platvormis

- Rühmitage 2 toed platvormi taga, ülemise juhtpuldi vastasnurka.
- Toed 2 kinnitatakse ja lukustatakse kaitsepiirdele tihvtiga.

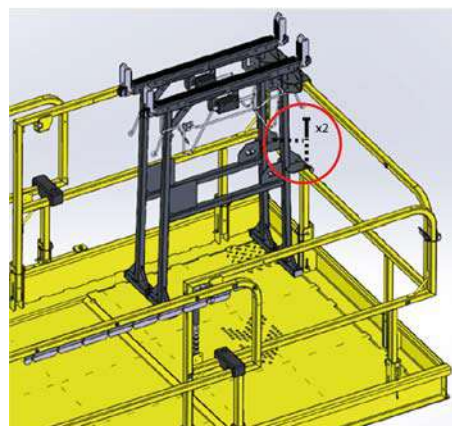

5.4.9 - Kaitsepiirde alla laskmine, kui masin on varustatud plaadi / toruhoidja toega

- Tugede hoidmine tööplatvormil transportimiseks :**
- Asetage toed platvormi keskele (mitte pikendustele).



Kokkupandud komplekt :

-  Jagu D 5.4Voldik-kaitsepiirded



F - Hooldus

1 - Üldine

Teie kui Haulotte'i toote kasutaja ja/või omaniku ohutus on HAULOTTE®-ile väga tähtis, seetõttu pöörab HAULOTTE® erilist tähelepanu oma toodete ohutuse tagamisele.

ÜLEVAATUSED ei ole vajalikud mitte ainult HAULOTTE®-ile, vaid seda nõuavad ka tööstusstandardid ja/või kohalikud eeskirjad.

Selleks, et tagada, et teie seadmed töötaks jätkuvalt valmistaja ettenähtud tõhususega, tuleb seadmeid regulaarselt hooldada. Meenutame, et seadmete ehituse muutmine on keelatud. Regulaarsete ja erakorraliste ülevaatuste abil on võimalik vähendada aega, kui masin jõude seisab, ning vältida võimalikke kahjusid.

NB:MITTE KASUTADA VÄLJAARVATUD JUHUL, KUI TEILE ON MASINAGA OHUTULT TÖÖTAMIST (VT MASINAGA KAASAS OLEVAT KASUTUSJUHENDIT) TUTVUSTATUD JA TE OLETE LÄBINUD VASTAVA KOOLITUSE.

Ülevaade :

- Töövahetuste alguses ja lõpus masina igast küljest üle vaatamine võtab ainult mõne minuti aega ja see on parim viis ennetada mehaanilisi ja ohutusprobleeme.

Mida teha :

- Kasutage oma meeli: vaadake, nuusutage, kuulakse ja katsuge.

Sagedus :

- Kontrollige oma masinat perioodiliselt kogu tööpäeva jooksul.
- Vaadake masin iga kord üle samal viisil.
- Teostage selline ülevaatus oma töövahetuse alguses ja lõpus.

NB:KUI AVASTATE KAHJUSID VÕI LUBAMATUID MUUTUSI, TULEB MASIN VÄLJA LÜLITADA SENIKS, KUNI KVALIFITSEERITUD HOOLDUSTEHNİK ON TEOSTANUD SELLE REMONTTÖÖD.

Omanik peab teostama Haulotte'i poolt ette nähtud hoolduse enne masina iga kastumist.

Kui korrapäraseid hooldustöid ei teostata, võib see :

- Muuta garantii kehtetuks.
- Põhjustada masina talitlushäire.
- Vähendada masina töökindlust ja lühendada selle tööiga.
- Seada kasutaja ohtu.

HAULOTTE Services®-i tehnikud on saanud meie masinate alase väljaõppe, neil on originaalvaruosad, vajalikud dokumendid ja tööriistad.

Ülevaatus- ja hooldustabelites on määratletud iga isiku roll ja ülesanded masina korrapärasel hooldamisel  Jagu C 3 - Ülevaatus ja funktsioonide testimine.

F - Hooldus

2 - Hooldusgraafik

See jaotis sisaldab vajalikku teavet masina ohutuks kasutamiseks. Vastavalt kehtivatele eeskirjadele on selle masina ettenähtud tööiga normaaltingimustes kasutuse korral 10 aastat. Tööaeg võib olla pikem või lühem olenevalt töötingimuste raskusest, masina seisukorrast, tõhusate ülevaatuste ja hoolduste teostamisest ja muudest välistest teguritest. Teatavad asjaolud võivad mõjutada masina eluiga, sealhulgas (kuid mitte ainult) rasked töötingimused ja igapäevane hooldus, mida tuleb teostada vastavalt käesolevale juhendile.

Töötamise korral rasketes tingimustes võib olla vajalik teostada masinale tihedamalt hooldust. Masinad, mida pole kasutatud üle 3 kuu, peavad enne uuesti kasutuselevõtmist läbima perioodilise ülevaatuse.

Hooldust peab teostama kas pädev ettevõtte või mehaanilisi toiminguid teha oskav isik.

Teostatud hooldustegevused tuleb sisse kanda registrisse.

F - Hooldus

3 - Ülevaatuskava

3.1 - ÜLDKAVA

Masina regulaarset ülevaatus tuleb teostada vähemalt 1 kord aastas. Ülevaatus eesmärk on tuvastada vead, mis võivad põhjustada õnnetusi masina igapäevase kasutamise käigus. Kohalikud standardid ja eeskirjad võivad nõuda regulaarseid ülevaatusi.

HAULOTTE® nõuab tootele ka laiendatud ja ulatuslikumate ülevaatus teostamist, selleks et selle eluiga oleks pikem.

Kõiki ülevaatusi peab teostama pädev isik või ettevõtte.

Ülevaatus tulemused tuleb kanda juhi avatud ohutusregistrisse. See register või raamat ning pädevate hooldust teostavate isikute nimekiri peab olema igal hetkel kättesaadav esitamiseks tööinspektorile ja HAULOTTE Services®-le.

Millal	Vastutaja	Seotud töötaja	Mis
Enne müüki	Omanik (või rendileandja)	Kohapealne tehnik või HAULOTTE Services®-i kvalifitseeritud tehnik	Perioodiline ülevaatus
Enne rentimist	Omanik (või rendileandja)	Kohapealne tehnik või HAULOTTE Services®-i kvalifitseeritud tehnik	Igapäevane ülevaatus
Enne kasutamist või iga kord kasutaja vahetumisel	Kasutaja	Kasutaja	Igapäevane ülevaatus
1 aasta	Omanik (või rendileandja)	Kohapealne tehnik või HAULOTTE Services®-i kvalifitseeritud tehnik	Perioodiline ülevaatus
5 aastat	Omanik (või rendileandja)	HAULOTTE Services®-i kvalifitseeritud tehnik	Põhjalik ülevaatus
10 aastat	Omanik (või rendileandja)	HAULOTTE Services®-i kvalifitseeritud tehnik	Üldine ülevaatus

F - Hooldus

3.2 - IGAPÄEVANE ÜLEVAATUS

Igapäevase ülevaatus hulka kuulub visuaalne ülevaatus ning töö- ja ohutusfunktsioonide kontrollimine ja neid peab teostama operaator enne masina kasutamist.

Selle ülevaatus eest vastutab masina kasutaja. Vaata  Jagu C 3.1 - Igapäevane ülevaatus.

3.3 - PERIOODILINE ÜLEVAATUS

Perioodiline ülevaatus on masina funktsioneerimise ja masinal töötamise ohutuse põhjalik kontroll.

Seda tuleb teostada enne masina müümist/edasimüümist ja/või vähemalt üks kord aastas.

Riigi kohalike nõuetega võivad kehtida eritingimused ülevaatus tiheduse ja sisu kohta.

Rasketes tingimustes töötamisega võivad kaasneda regulaarsed ülevaatused.

See ülevaatus kuulub omaniku kohustuste hulka ja kõiki ülevaatusi peab teostama pädev isik või ettevõtte.

See ülevaatus lisandub igapäevasele ülevaatusse.

Selle ülevaatus peab teostama ka pärast :

- Tähtsate masinaosade täielikku eemaldamist ja paigaldamist.
- Masina põhikomponentide remonti.
- Konstruktsiooni väsimist põhjustavat õnnetust.

3.4 - PÕHJALIK ÜLEVAATUS

Põhjalik ülevaatus on masinaehitusdetailide üksikasjalik kontroll, et tagada masina täistöökorras olek.

Seda ülevaatus tuleb teostada iga 5000 töötunni või iga 5 aasta tagant.

See ülevaatus kuulub omaniku kohustuste hulka ja seda peab teostama HAULOTTE Services® tehnik või pädev isik või ettevõtte.

Selle ülevaatus hulka kuuluvad :

- Igapäevane ülevaatus
- Perioodiline ülevaatus

NB: VT LISAINFO SAAMISEKS HOOLDUSJUHENDIT.

F - Hooldus

3.5 - ÜLDINE ÜLEVAATUS

Üldine ülevaatus on masina terviklikkuse ja töökorras oleku üksikasjalik kontroll peale 10-aastast töötamisperioodi.

See ülevaatus peab esimest korda aset leidma peale 10-aastast töötamisperioodi ning seejärel tuleb ülevaatus korrata iga 5 aasta tagant.

Rasketes tingimustes töötamisega võivad kaasneda regulaarsed ülevaatused.

See ülevaatus kuulub omaniku kohustuste hulka ja seda peab teostama HAULOTTE Services® tehnik või pädev isik või ettevõtte.

Selle ülevaatus hulka kuuluvad :

- Igapäevane ülevaatus
- Perioodiline ülevaatus
- Põhjalik ülevaatus

NB: VT LISAINFO SAAMISEKS HOOLDUSJUHENDIT.

A

B

C

D

E

➔ F

G

H

I

F - Hooldus

4 - Remont ja seadistamine

Suuremaid parandustöid, toiminguid ning turvasüsteemide ja masinaosade seadistamist peab teostama HAULOTTE Services®-i tehnik. Kasutage üksnes originaalosasid ja -varuosi.

NB:HAULOTTE SERVICES®-I TEHNIKUD ON LÄBINUD SPETSIAALSE KOOLITUSE, ET TEOSTADA HAULOTTE® MASINATE TURVASÜSTEEMIDE JA MASINAOSADE OLULISI PARANDUSTÖID, OPERATSIOONE JA SEADISTAMISI. TEHNIKUTEL ON HAULOTTE®-I ORIGINAALVARUOSAD JA VAJALIKUD TÖÖRIISTAD NING NAD KOOSTAVAD DOKUMENTEERITUD JA ÜKSIKASJALIKU RAPORTI KÕIGI TEOSTATUD TOIMINGUTE KOHTA.

HAULOTTE Services® ei ole vastutav kahjude eest, mis on tekkinud volitamata isikute teostatud madalakvaliteediliste parandus-või hooldustööde tagajärjel.

HAULOTTE® kinnitab, et ühtegi muudatust ega ümberehitust seadmel ei tohi teha ilma HAULOTTE®-i kirjaliku nõusolekuta.

Kooskõlastamata parandustööd ja ümberehitus muudavad HAULOTTE®-i garantii kehtetuks.

Turvakampaaniate olemasolu kontrollimiseks logige sisse meie veebilehe kaudu : www.haulotte.com



NB:MASINA KASUTUSEST KÕRVALDAMISEL VÕI MAHAKANDMISEL KASUTAGE SOBIVAID JÄÄTMEKÄITLUSMEETODEID. NIMEKIRJA ERIKÄITLEMIST VAJAVATEST OSADEST KOOS NEID PUUDUTAVATE JUHISTEGA LEIATE KASUTUSJUHENDIST.

G- Muu teave

1 - Garantiitingimused

Meie garantiitingimused ja pikenduslepingud on nüüd saadaval meie müügivõrgustiku veebisaitidel : www.haulotte.com

2 - Filiaalide kontaktandmed

	<p>HAULOTTE FRANCE PARC DES LUMIERES 601 RUE NICEPHORE NIEPCE 69800 SAINT-PIERRE TECHNICAL Department: +33 (0)820 200 089 SPARE PARTS : +33 (0)820 205 344 FAX : +33 (0)4 72 88 01 43 E-mail : haulottefrance@haulotte.com www.haulotte.fr</p>		<p>HAULOTTE ITALIA VIA LOMBARDIA 15 20098 SAN GIULIANO MILANESE (MI) TEL : +39 02 98 97 01 FAX : +39 02 9897 01 25 E-mail : haulotteitalia@haulotte.com www.haulotte.it</p>		<p>HAULOTTE INDIA Unit No. 1205, 12th floor, Bhumiraj Costarica, Plot No. 1&2, Sector 18, Palm Beach Road, Sanpada, Navi Mumbai- 400 705 Maharashtra, INDIA Tel. : +91 22 66739531 to 35 E-mail : hlindia@haulotte.com www.haulotte.in</p>
	<p>HAULOTTE HUBARBEITSBÜHNEN GmbH Ehrenkirchener Strasse 2 D-79427 ESCHBACH TEL : +49 (0) 7634 50 67 - 0 FAX : +49 (0) 7634 50 67 - 119 E-mail : adv-gmbh@haulotte.com www.haulotte.de</p>		<p>HAULOTTE VOSTOK 61A, bld.1, RYABINOVAYA STREET 121471 MOSCOW RUSSIA TEL/FAX : +7 495 221 53 02 / 03 E-mail : salesrus@haulotte.com www.haulottevostok.ru</p>		<p>HAULOTTE DO BRASIL Av. Alameda Caiapós, 589 CEP: 06460-110 – TAMBORE BARUERI – SAO PAULO – BRASIL TEL : +55 11 4196 4300 FAX : +55 11 4196 4316 E-mail : haulottebrasil@haulotte.com www.haulotte.com.br</p>
	<p>HAULOTTE IBERICA C/ARGENTINA Nº 13 - P.I. LA GARENA 28806 ALCALA DE HENARES MADRID TEL : +34 902 886 455 TEL SAT : +34 902 886 444 FAX : +34 911 341 844 E-mail : iberica@haulotte.com www.haulotte.es</p>		<p>HAULOTTE POLSKA Sp. Z.o.o. UL. GRANICZNA 22 05-090 RASZYN - JANKI TEL : +48 22 720 08 80 FAX : +48 22 720 35 06 E-mail : E-mail : haulottepolska@haulotte.com www.haulotte.pl</p>		<p>HAULOTTE MÉXICO, S.A. de C.V. Calle 40 SUR ESQUINA 13 ESTE No. 5/N Colonia CIVAC, JUITEPEC, MORELOS CP 62578 México TEL : +52 77 7321 7923 FAX : +52 77 7516 8234 E-mail : haulotte.mexico@haulotte.com www.haulotte.com.mx</p>
	<p>HAULOTTE in JAPAN SBJ ShinOsaka BLDG 3F 4-6-5 Nishinakajima Yodogawa-ku, Osaka, JAPAN, Post Code: 532-0011 TEL : +81 6 6795 9008 FAX : +81 6 6795 9009 www.haulotte.com</p>		<p>HAULOTTE SINGAPORE Pte Ltd. No.26 CHANGI NORTH WAY, SINGAPORE 498812 Parts and service Hotline: +65 6546 6150 FAX : +65 6536 3969 E-mail : haulotteasia@haulotte.com www.haulotte.sg</p>		<p>HAULOTTE MIDDLE EAST FZE PO BOX 293881 Dubai Airport Free Zone DUBAI United Arab Emirates TEL : +971 (0)4 299 77 35 FAX : +971 (0) 4 299 60 28 E-mail : haulottemiddle-east@haulotte.com www.haulotte.ae</p>
	<p>HAULOTTE SCANDINAVIA AB Taljegårdsgatan 12 431 53 Mölndal SWEDEN TEL : +46 31 744 32 90 FAX : +46 31 744 32 99 E-mail : info@se.haulotte.com spares@se.haulotte.com www.haulotte.se</p>		<p>HAULOTTE TRADING (SHANGHAI) Co. Ltd. #7 WORKSHOP No 191 HUA JIN ROAD MIN HANG DISTRICT SHANGHAI 201108 CHINA TEL : +86 21 6442 6610 FAX : +86 21 6442 6619 E-mail : haulotteshanghai@haulotte.com www.haulotte.cn</p>		<p>HAULOTTE ARGENTINA Ruta Panamericana Km. 34,300 (Ramal A Escobar) 1615 Gran Bourg (Provincia de Buenos Aires) Argentina TEL : +54 33 27 445991 FAX : +54 33 27 452191 E-mail : haulotteargentina@haulotte.com www.haulotte.com.ar</p>
	<p>HAULOTTE UK Ltd 1 Gravely Way Four Ashes Wolverhampton WV10 7GW ENGLAND TEL : +44 (0)1216 199753 FAX : +44 (0)1952 292758 E-mail : salesuk@haulotte.com www.haulotte.co.uk</p>		<p>HAULOTTE GROUP / BILJAX 125 TAYLOR PARKWAY ARCHBOLD, OH 43502 – USA TEL : +1 419 445 8915 FAX : +1 419 445 0367 Toll free : +1 800 537 0540 E-mail : sales@us.haulotte.com www.haulotte-usa.com</p>		<p>HAULOTTE NORTH AMERICA 3409 Chandler Creek Rd. VIRGINIA BEACH, VA 23453 – USA TEL : +1 757 689 2146 FAX : +1 757 689 2175 Toll free : +1 800 537 0540 E-mail : sales@us.haulotte.com www.haulotte-usa.com</p>
	<p>HAULOTTE NETHERLANDS BV Koopvaardijweg 26 4906 CV OOSTERHOUT - Nederland TEL : +31 (0) 162 670 707 FAX : +31 (0) 162 670 710 E-mail : info@haulotte.nl www.haulotte.nl</p>		<p>HAULOTTE AUSTRALIA PTY Ltd 51 Port Link Drive DANDENONG – VIC – 3175 TEL : 1 300 207 683 FAX : +61 (0)3 9792 1011 E-mail : sales@haulotte.com.au www.haulotte.com.au</p>		<p>HAULOTTE CHILE Panamerica Norte Altura Km 21,5 Colina (Cruce c/Lo Pinto) Santiago (RM) TEL : +56 2 3727630 E-mail : haulotte-chile@haulotte.com www.haulotte-chile.com</p>

G- Muu teave

2.1 - CALIFORNIA HOIATUS

U S A turule mõeldud masinate puhul (Standardid ANSI ja CSA)

CALIFORNIA



Proposition 65 Warning

Operating, servicing and maintaining a passenger vehicle or off-road vehicle can expose you to chemicals including engine exhaust, carbon monoxide, phthalates, and lead, which are known to the State of California to cause cancer and birth defects or other reproductive harm. To minimize exposure, avoid breathing exhaust, do not idle the engine except as necessary, service your vehicle in a well-ventilated area and wear gloves or wash your hands frequently when servicing your vehicle.

For more information go to  www.P65Warnings.ca.gov/passenger-vehicle

CALIFORNIE



Avertissement de la Proposition 65

L'exploitation, l'entretien et la maintenance d'un véhicule de tourisme ou d'un véhicule tout-terrain peuvent vous exposer à des produits chimiques, y compris les gaz d'échappement, le monoxyde de carbone, les phthalates et le plomb, identifiés par l'État de Californie comme pouvant causer le cancer et des malformations congénitales ou autres effets nocifs sur la reproduction. Pour limiter toute exposition: évitez de respirer les gaz d'échappement, ne laissez pas tourner le moteur au ralenti sauf si nécessaire, faites l'entretien du véhicule dans une zone bien aérée et portez des gants ou lavez vous fréquemment les mains lors de cette opération.

Pour de plus amples informations, consulter  www.P65Warnings.ca.gov/passenger-vehicle

CALIFORNIA



Advertencia de la Proposición 65

Operar, dar servicio y mantenimiento a un vehículo de pasajeros o vehículo todo terreno puede exponerle a químicos incluyendo gases del escape, monóxido de carbono, ftalatos y plomo, los cuales son conocidos por el Estado de California como causantes de cáncer y defectos de nacimiento u otros daños reproductivos. Para minimizar la exposición, evite respirar los gases del escape, no encienda el motor excepto si es necesario, dé servicio a su vehículo en un área bien ventilada y utilice guantes o lave sus manos frecuentemente cuando dé servicio a su vehículo.

Para mayor información visite  www.P65Warnings.ca.gov/passenger-vehicle

Elektriliste masinatele (akutoide)

CALIFORNIA



Proposition 65 Warning

Battery posts, terminals and related accessories contain lead and lead compounds, chemicals known to the State of California to cause cancer and reproductive harm. Batteries also contain other chemicals known to the State of California to cause cancer.
WASH HANDS AFTER HANDLING.

For more information go to  www.P65Warnings.ca.gov

CALIFORNIE



Avertissement de la Proposition 65

Les batteries, les bornes et autres accessoires contiennent du plomb et des composés à base de plomb, agents chimiques identifiés par l'État de Californie comme pouvant provoquer le cancer et des effets nocifs sur la reproduction. Les batteries contiennent également d'autres agents chimiques identifiés par l'Etat de Californie comme pouvant provoquer le cancer.
SE LAVER LES MAINS APRES MANIPULATION.

Pour de plus amples informations, consulter  www.P65Warnings.ca.gov

CALIFORNIA



Advertencia de la Proposición 65

Los bornes, los terminales y los accesorios de las baterías contienen plomo y compuestos de plomo, químicos conocidos por el Estado de California como causantes de cáncer y daños reproductivos. Las baterías también contienen otros químicos conocidos por el Estado de California como causantes de cáncer.
LAVESE LAS MANOS DESPUES DE MANIPULARLOS.

Para mayor información visite  www.P65Warnings.ca.gov

H - Hooldusraamat

1 - Hooldusraamat

Hooldusraamatusse märgitakse hoolduskava raames või väljaspool seda teostatud hooldus- ja remonditööd.

NB:HAULOTTE SERVICES®-I TEOSTATAVA HOOLDUSE PUHUL PEAB KVALIFITSEERITUD TEHNIK MÄRKIMA HAULOTTE SERVICES®-I HOOLDUSNUMBRI.

Kuupäev	Hoolduse liik	Töötundide arv	Teostaja	HAULOTTE Services® - i hooldusnumber

A

B

C

D

E

F

G

H

I

H - Hooldusraamat

Kuupäev	Hoolduse liik	Töötundide arv	Teostaja	HAULOTTE Services® - i hooldusnumber